

A decorative border of lightbulbs surrounds the entire page. The lightbulbs are arranged in a grid-like pattern, with some at the corners and others along the edges. Each lightbulb has a filament and a base, and is surrounded by short lines representing light rays.

PROYECTO “ ¡ QUÉ INVENTOS !”

DIBUJO INVENTOS QUE CONOZCO.

NOMBRE: FECHA:



PROYECTO “ ¡ QUÉ INVENTOS !”

Queridos padres:

Comenzamos este trimestre con un nuevo proyecto basado en los inventos y sus inventores.

Nos gustaría que nos ayudarais a elaborar nuestro rincón del proyecto aportando materiales, imágenes e información.

En esta ocasión a cada alumno se le asignará un invento concreto para no repetir y conocer más variedad de ellos.

De cada invento asignado a cada niño habrá que traer al menos, una fotografía u objeto junto con una breve descripción: creador, funcionalidad, año de descubrimiento.

A mayores, todo aquello que se os ocurra y pueda ayudar a conocer más cosas de los inventos e inventores.(libros, vídeos, folletos.....) Fecha máxima de entrega: **viernes 19 de enero.**

ALUMNOS:

Fernando Díaz: La rueda.

Yanire: Televisión.

Fernando Baz: Dedal.

Cristian : Máquina de escribir.

Alba: Bombilla.

Naiara: Imprenta.

Samara: Chupa chups .

Diego: Fregona.

Andy: Microscopio.

Adrián: Máquina de fotos.

Haizea: Teléfono.

David: Automóvil.

Pablo: Cepillo de dientes.

Fabián: Paraguas.

Julia: Disco de vinilo.

Jimena: Braille.

Gracias por vuestras aportaciones.

PROYECTO “ ¡ QUÉ INVENTOS !”

RODEO INVENTOS Y TACHO LOS QUE NO LO SON.

LOS SON OBJETOS QUE HAN LAS

..... Y QUE SIRVEN PARA HACER LA VIDA MÁS
Y CÓMODA.

FÁCIL

CREADO

INVENTOS

PERSONAS

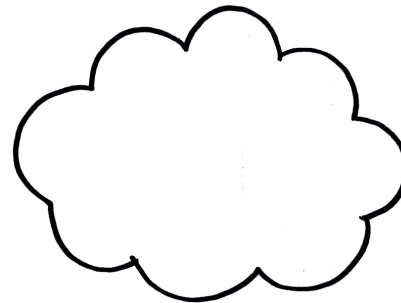
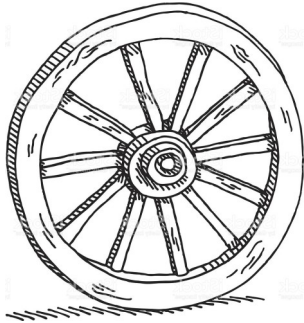

NOMBRE: FECHA:

PROYECTO “ ¡ QUÉ INVENTOS !”

SISTEMA DE LECTURA BRAILLE.

Escribo mi nombre en Braille.



A	B	C	D	E	F	G
·	·	·	·	·	·	·
·	·	·	·	·	·	·
·	·	·	·	·	·	·
H	I	J	K	L	M	N
·	·	·	·	·	·	·
·	·	·	·	·	·	·
·	·	·	·	·	·	·
O	P	Q	R	S	T	U
·	·	·	·	·	·	·
·	·	·	·	·	·	·
·	·	·	·	·	·	·
V	W	X	Y	Z		
·	·	·	·	·	·	·
·	·	·	·	·	·	·

El sistema Braille fue inventado por

.....

NOMBRE: **FECHA:**



PROYECTO “ ¡ QUÉ INVENTOS !”

LA IMPRENTA.

Escribo con la imprenta.

La imprenta fue inventada por

NOMBRE: **FECHA:**

PROYECTO “ ¡ QUÉ INVENTOS !”

EL TELÉFONO.

Agrupar los teléfonos de 8 en 8.



El teléfono fue inventado por

NOMBRE: FECHA:

PROYECTO “ ¡ QUÉ INVENTOS !”

EL TELÉFONO.

Agrupar los teléfonos de 2 en 2.



El teléfono fue inventado por

NOMBRE: FECHA:

PROYECTO “ ¡ QUÉ INVENTOS !”

EL TELÉFONO.

Agrupar los teléfonos de 4 en 4.



El teléfono fue inventado por

NOMBRE: FECHA:

PROYECTO “ ¡ QUÉ INVENTOS !”

LA RUEDA

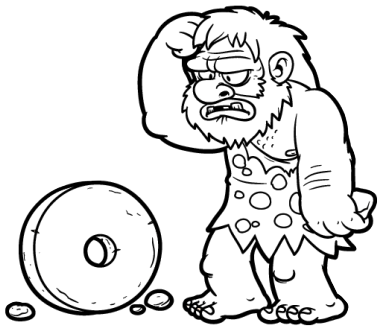

PIEDRA

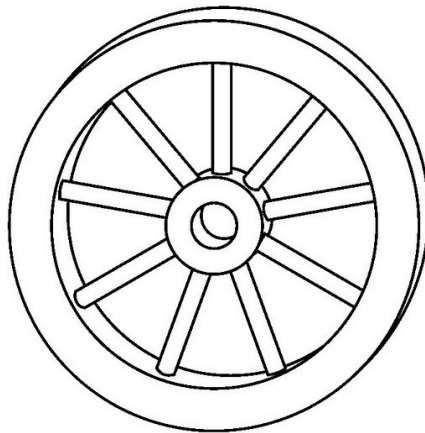

MADERA

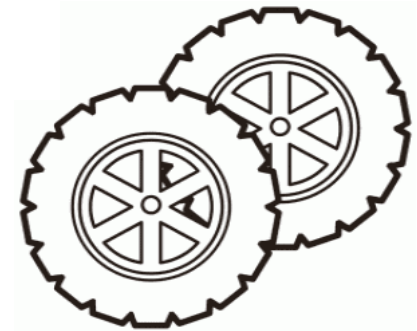

GOMA

LA RUEDA FUE INVENTADA POR :

NOMBRE: **FECHA:**

PROYECTO “ ¡ QUÉ INVENTOS !”

LA RUEDA

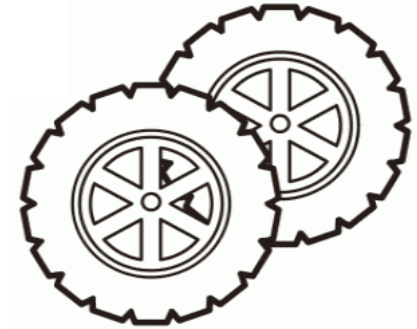
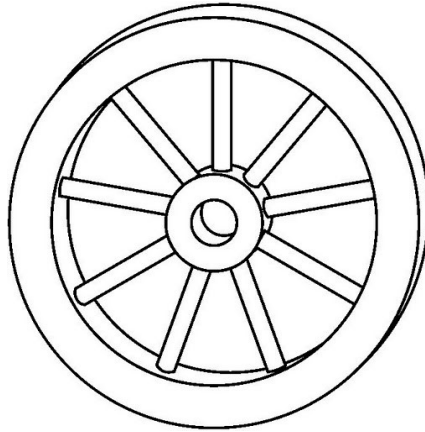
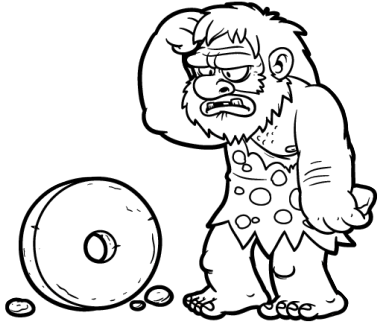

GOMA

PIEDRA

MADERA

LA RUEDA FUE INVENTADA POR :

NOMBRE: **FECHA:**

PROYECTO “ ¡ QUÉ INVENTOS !”

LA RUEDA

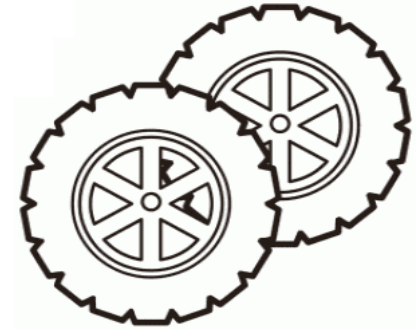
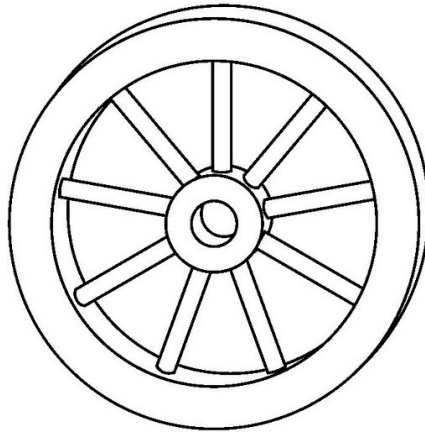
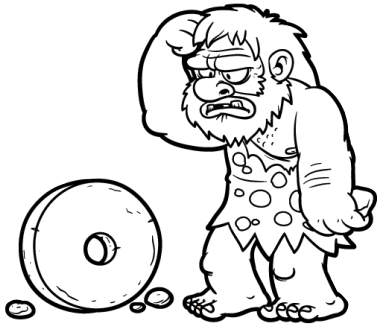

Goma

Piedra

Madera

La rueda fue inventada por :

NOMBRE: **FECHA:**

PROYECTO “ ¡ QUÉ INVENTOS !”

LA IMPRENTA

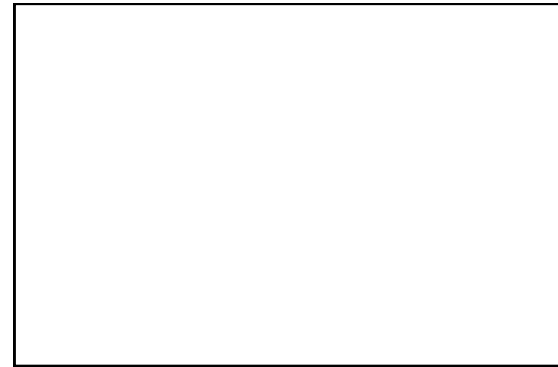
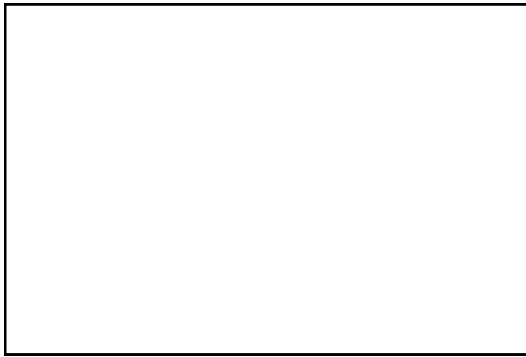
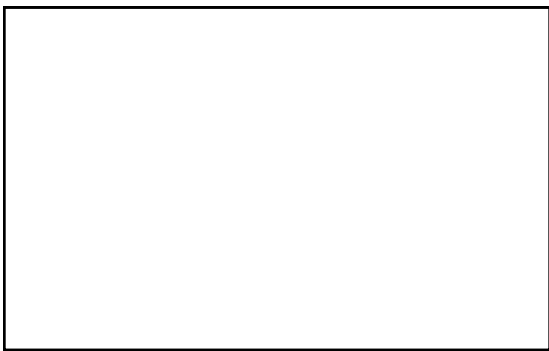
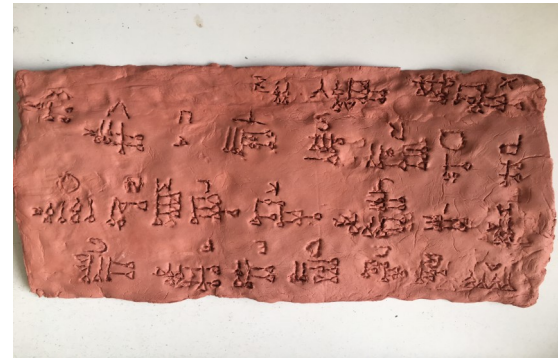
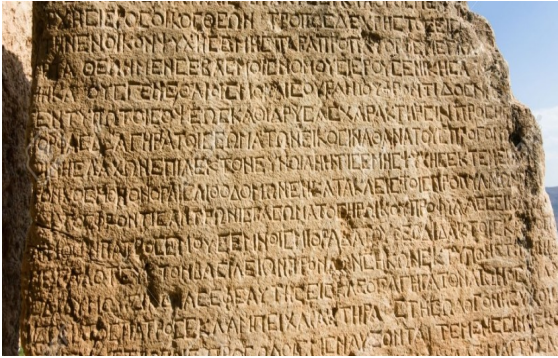

Pica y ordena las imágenes según se produjeron:

NOMBRE: **FECHA:**

PROYECTO “ ¡ QUÉ INVENTOS ! ”

LA RUEDA

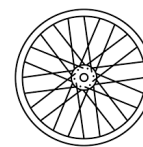
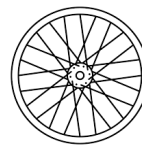
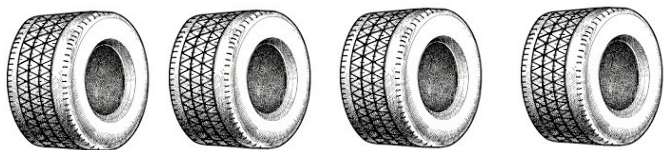
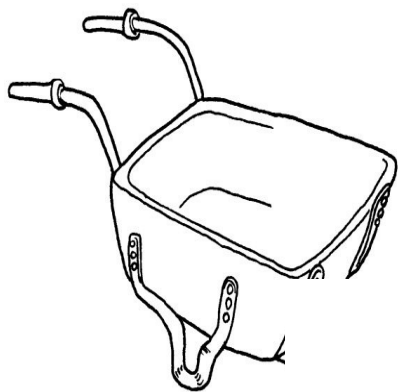

PROYECTO “ ¡ QUÉ INVENTOS !”

EL AUTOMÓVIL



ME LLAMO
Y CREÉ EL PRIMER AUTOMÓVIL MOVIDO
A VAPOR EN 1769.
PICA Y PEGA EL COCHE QUE SE PARECE
AL QUE YO INVENTÉ.

FARDIER

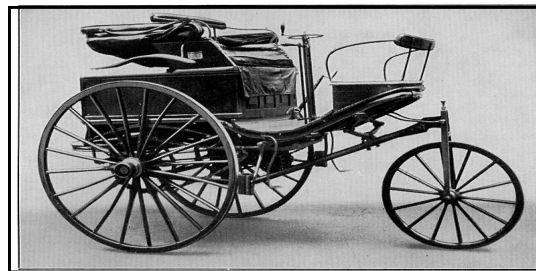

PROYECTO “ ¡ QUÉ INVENTOS !”

UN  INVENTOR

INVENTÓ UNA GRAN

AUNQUE ESTÁ LLENA DE SOPA 

TIENE GUSTO A 

UN  SABIA INVENTÓ

UN HERMOSO  VERDE

QUE NUNCA  NUNCA SE PINCHA

NI SE VUELA, NI SE PIERDE.

Y, LO MÁS LINDO DE TODO,

TU MAMITA... ¡INVENTÓ UN  !

TE LO CONTARÁ DE 

Y TE  CONTENTO.

PROYECTO “ ¡ QUÉ INVENTOS !”

CHUPA-CHUPS O CAMELO CON PALO

LO INVENTÓ ENTRE Y

EL CHUPA CHUP ES UN

SE LE OCURRIÓ PARA



COLOREA EL CHUPA
CHUPS DEL SABOR
QUE MÁS TE GUSTE.

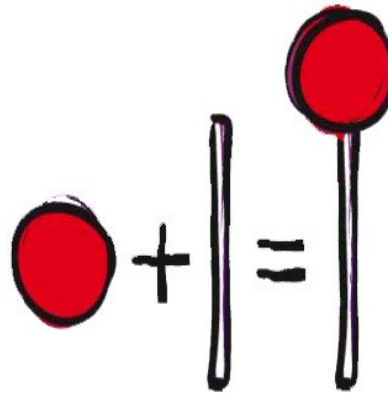

.....



LOGOTIPO LO DISEÑÓ

.....

NOMBRE: FECHA:

PROYECTO “ ¡ QUÉ INVENTOS !”

EL PARAGUAS



REPASA LOS PUNTOS PARA
OBTENER LA IMAGEN Y DESPUÉS
COLOREA.

NOMBRE: FECHA:

PROYECTO “ ¡ QUÉ INVENTOS !”

EL PARAGUAS

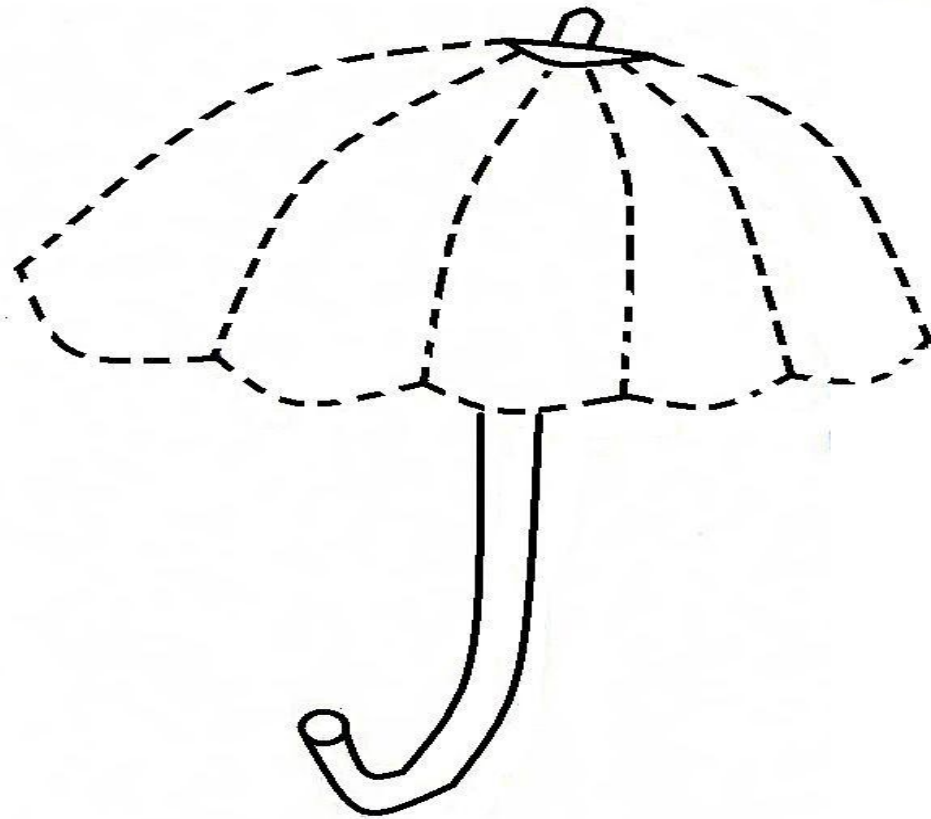

EL PARAGUAS FUE INVENTADO SEGÚN
UNA LEYENDA CHINA POR

.....
HACE UNOS AÑOS.

¿PARA QUÉ SIRVE EL PARAGUAS? COLO-
REA.



NOMBRE: FECHA:

PROYECTO “ ¡ QUÉ INVENTOS !”

EL CEPILLO DE DIENTES

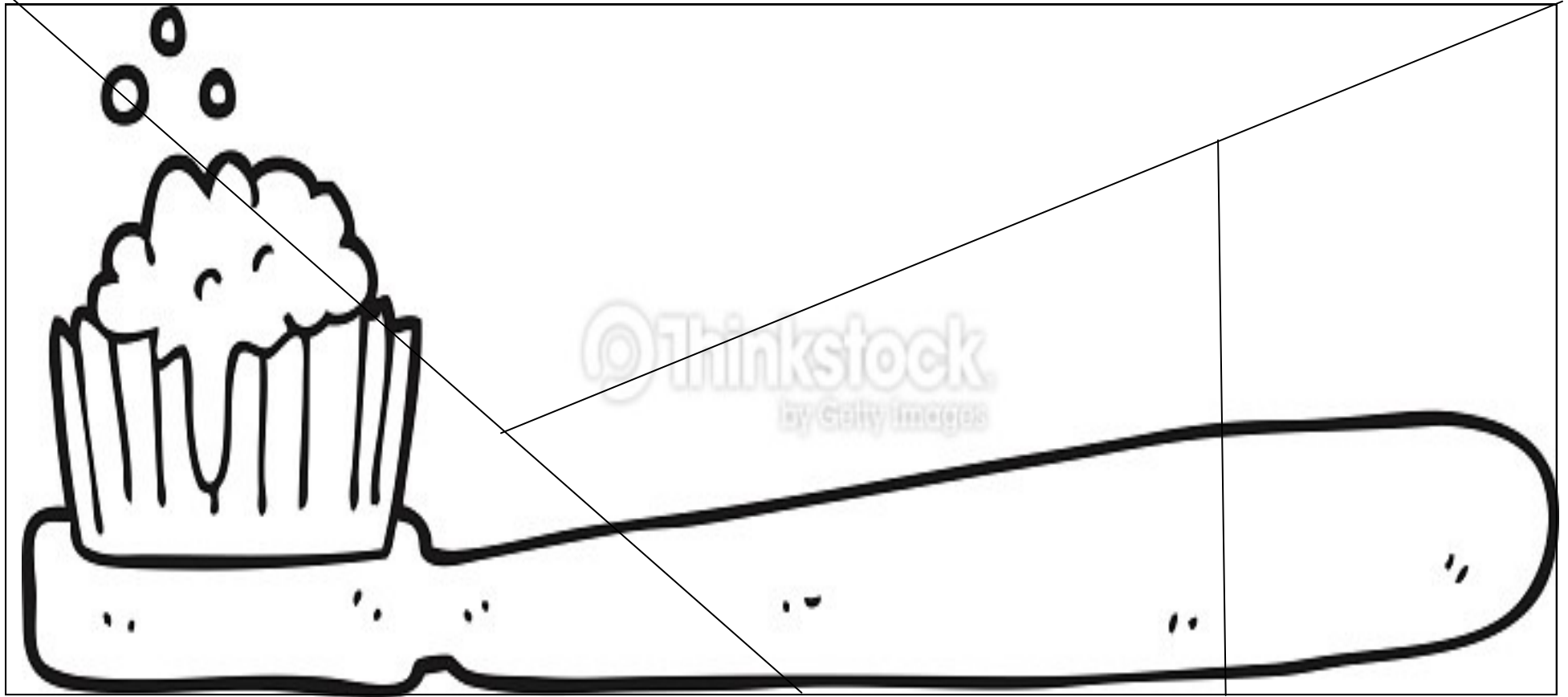

NOMBRE: FECHA:



PROYECTO “ ¡ QUÉ INVENTOS !”

EL CEPILLO DE DIENTES

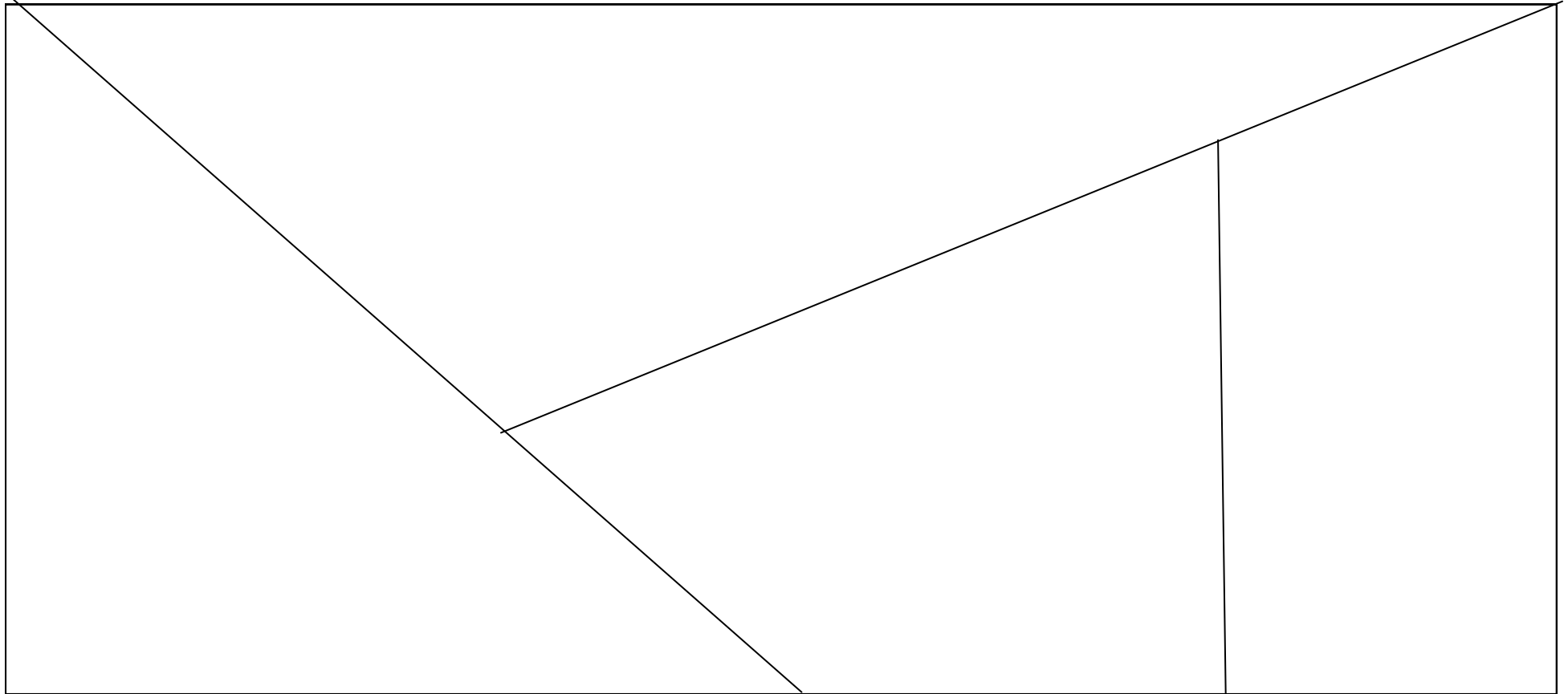

NOMBRE: FECHA:

PROYECTO “ ¡ QUÉ INVENTOS !”

EL CEPILLO DE DIENTES

EL CEPILLO DE DIENTES FUE INVENTADO POR LOS CHINOS CON CERDAS Y HUESOS DE ANIMALES.

DESPUÉS EN 1950 “ DUPONT ” INVENTÓ EL CEPILLO TAL Y COMO HOY LO CONOCEMOS.

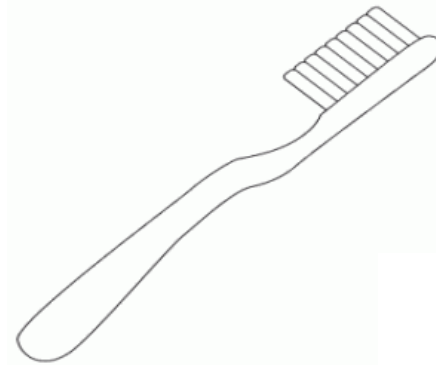

RELACIONA CADA CEPILLO CON LAS BATERÍAS DEPENDIENDO SI LAS NECESITA O NO.

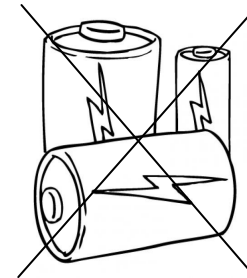
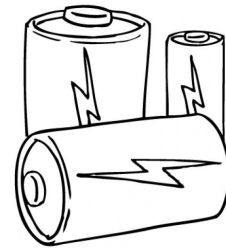

NOMBRE:

FECHA:

PROYECTO “ ¡ QUÉ INVENTOS !”

EL CEPILLO DE DIENTES

El cepillo de dientes fue inventado por los chinos con cerdas y huesos de animales.

Después en 1950 “ Dupont ” inventó el cepillo tal y como hoy lo conocemos.

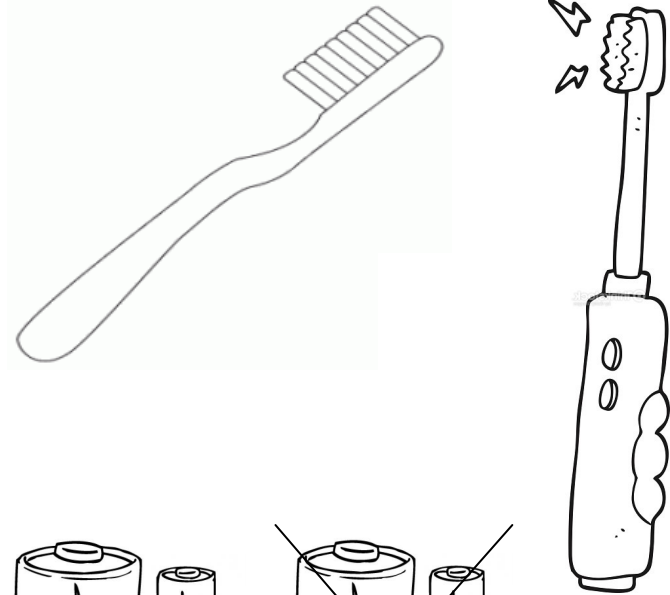

RELACIONA CADA CEPILLO CON LAS BATERÍAS DEPENDIENDO SI LAS NECESITA O NO.

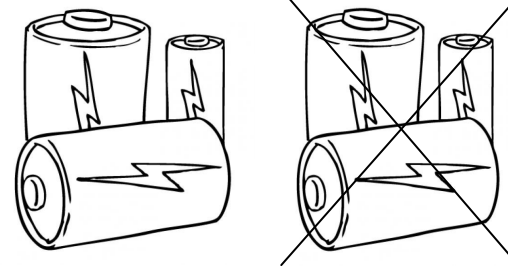

NOMBRE: FECHA:

PROYECTO “ ¡ QUÉ INVENTOS !”

UNE CADA OBJETO CON EL REPRODUCTOR DONDE SE PUEDE ESCUCHAR.

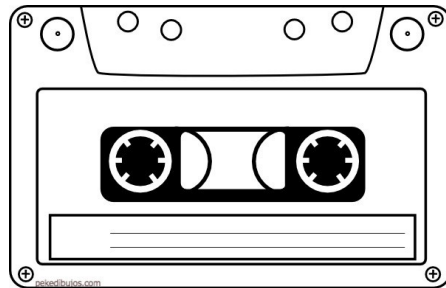

TOCADISCOS Y
DISCO DE VINILO

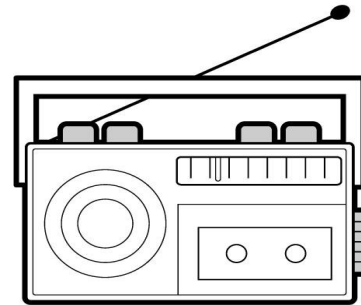

NOMBRE: FECHA:

PROYECTO “ ¡ QUÉ INVENTOS !”

BUSCAMOS BOMBILLAS POR TODA LA CASA

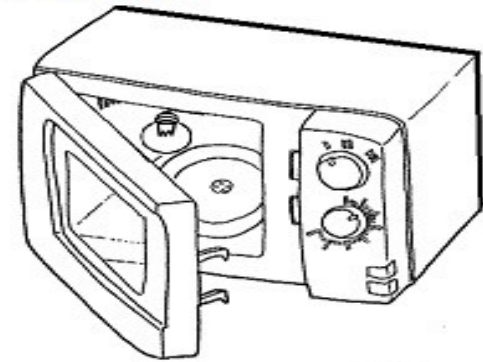
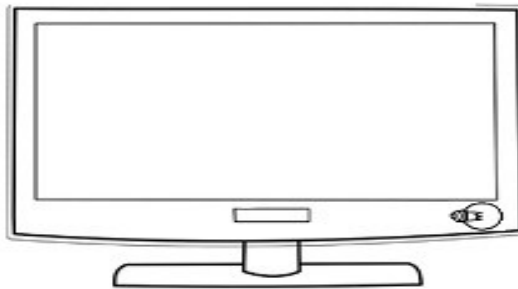
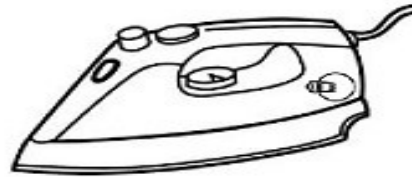
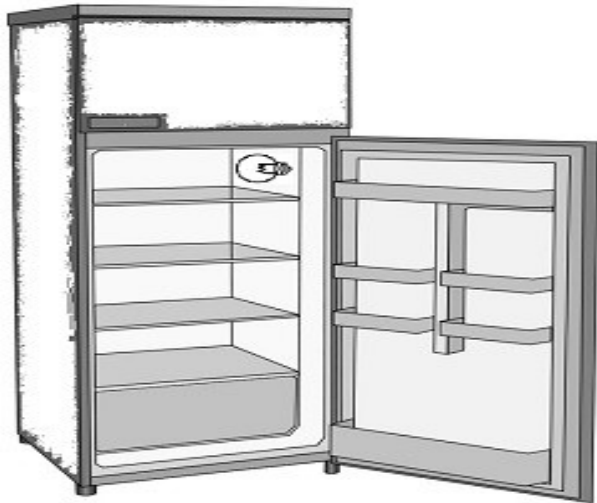

COLOREA LOS OBJETOS QUE UTILIZAN BOMBILLA.

NOMBRE: FECHA:

PROYECTO “ ¡ QUÉ INVENTOS !”

UTILIZANDO BOMBILLAS DE BAJO CONSUMO CONTAMINAMOS MENOS
Y CUIDAMOS DE LAS PLANTAS, LOS PÁJAROS Y LOS PECES

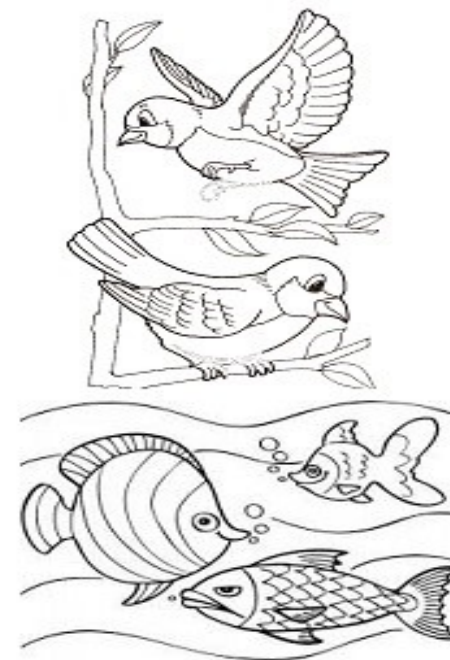
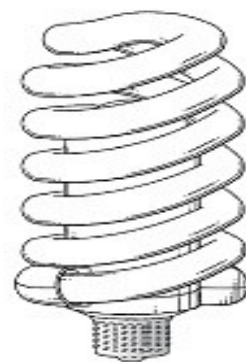

TACHA LA BOMBILLA QUE NO ES DE BAJO CONSUMO . UNE LA BOMBILLA DE BAJO
CONSUMO CON LOS ELEMENTOS DE LA NATURALEZA QUE PROTEGEMOS AL USARLA.

PROYECTO “ ¡ QUÉ INVENTOS !”

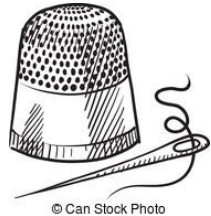

© Can Stock Photo

EL DEDAL



¿ QUÉ PRINCESA SE PINCHÓ UN DEDO POR NO USAR DEDAL? COLOREA.



www.coloring-pages-kids.com



NOMBRE: FECHA:

PROYECTO “ ¡ QUÉ INVENTOS !”



NOMBRE: FECHA:

PROYECTO “ ¡ QUÉ INVENTOS !”

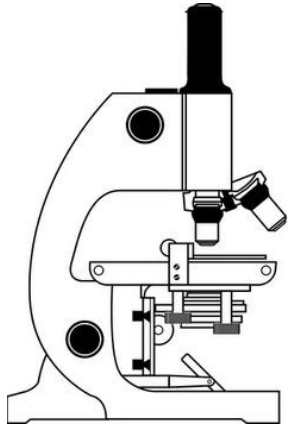

EL MICROSCOPIO SIRVE PARA OBSERVAR COSAS MUY PEQUEÑAS.

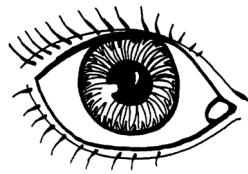

COLOREA EL ÓRGANO QUE SE UTILIZA PARA USAR UN MICROSCOPIO Y UNE CON LA PROFESIÓN QUE LO UTILIZA EN SU TRABAJO.

NOMBRE: **FECHA:**

PROYECTO “ ¡ QUÉ INVENTOS !”

EL MÉTODO BRAILLE

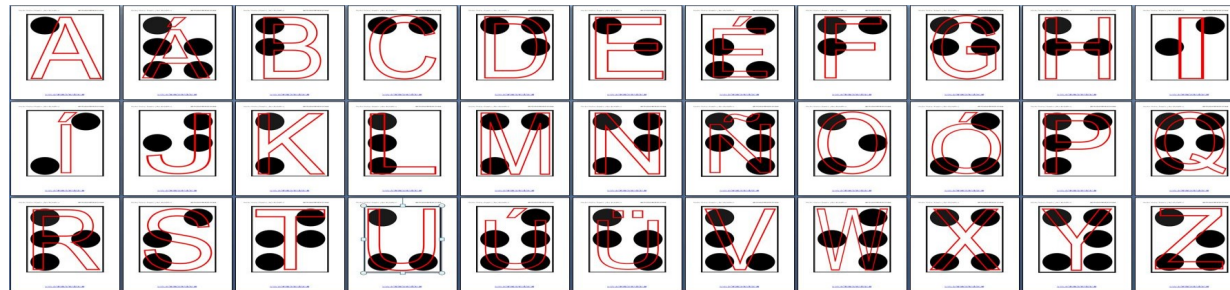

ESCRIBE TU NOMBRE Y PICA LAS LETRAS CON UN PUNZÓN. TOCA CON EL DEDO PARA OBSERVAR COMO LEEN LAS PERSONAS CIEGAS.

NOMBRE: **FECHA:**

PROYECTO “ ¡ QUÉ INVENTOS !”

EL MÉTODO BRAILLE

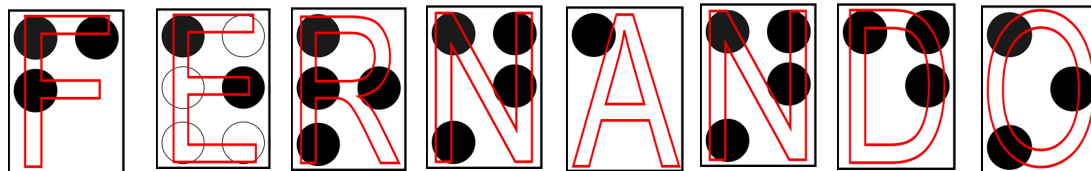
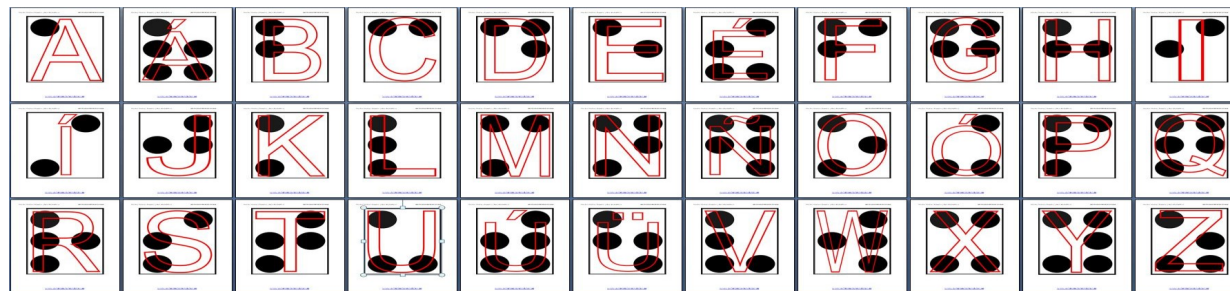

PICA LOS PUNTOS CON UN PUNZÓN. TOCA CON EL DEDO PARA OBSERVAR COMO LEEN LAS PERSONAS CIEGAS.

NOMBRE: FECHA:

PROYECTO “ ¡ QUÉ INVENTOS !”

EL MÉTODO BRAILLE

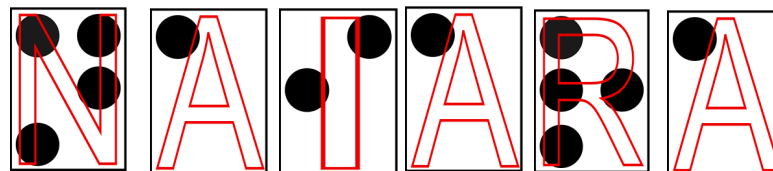
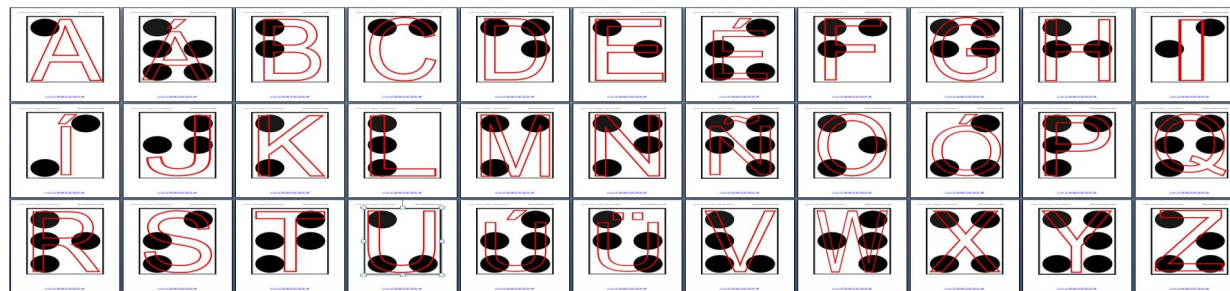

PICA LOS PUNTOS CON UN PUNZÓN. TOCA CON EL DEDO PARA OBSERVAR COMO LEEN LAS PERSONAS CIEGAS.

NOMBRE: FECHA:

PROYECTO “ ¡ QUÉ INVENTOS !”

EL MÉTODO BRAILLE

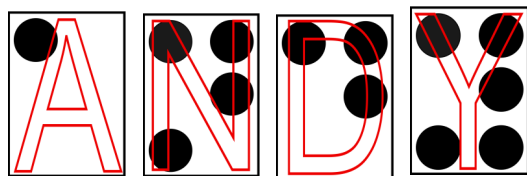
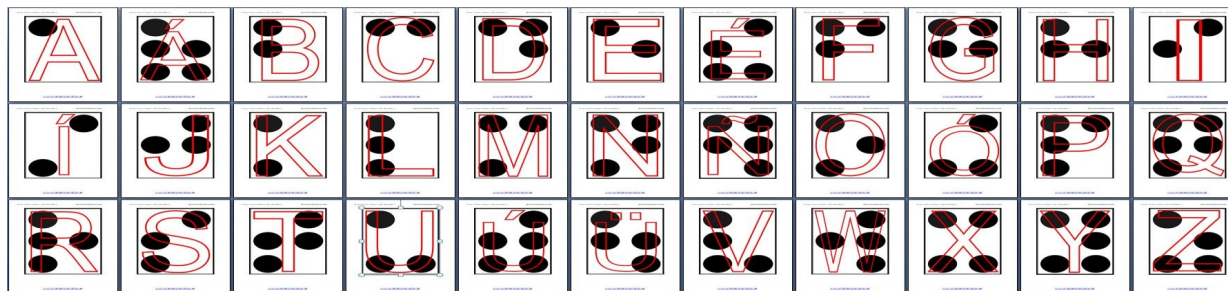

PICA LOS PUNTOS CON UN PUNZÓN. TOCA CON EL DEDO PARA OBSERVAR COMO LEEN LAS PERSONAS CIEGAS.

NOMBRE: FECHA:

PROYECTO “ ¡ QUÉ INVENTOS !”

EL MÉTODO BRAILLE

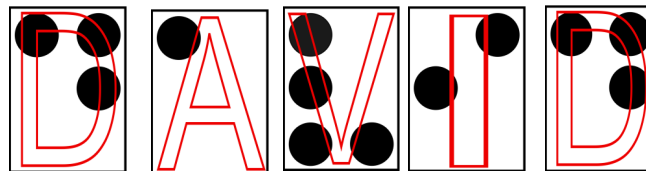
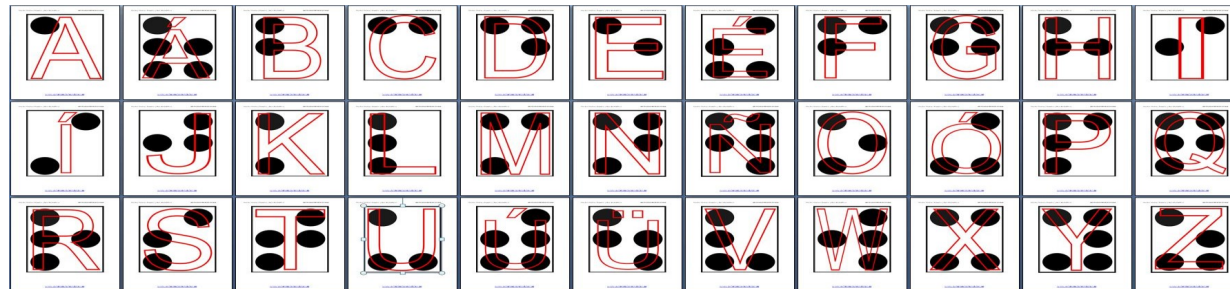

PICA LOS PUNTOS CON UN PUNZÓN. TOCA CON EL DEDO PARA OBSERVAR COMO LEEN LAS PERSONAS CIEGAS.

NOMBRE: FECHA:

PROYECTO “ ¡ QUÉ INVENTOS !”

EL MÉTODO BRAILLE

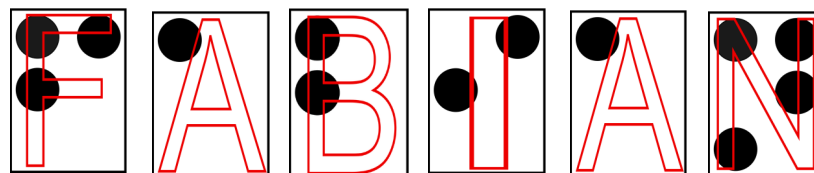
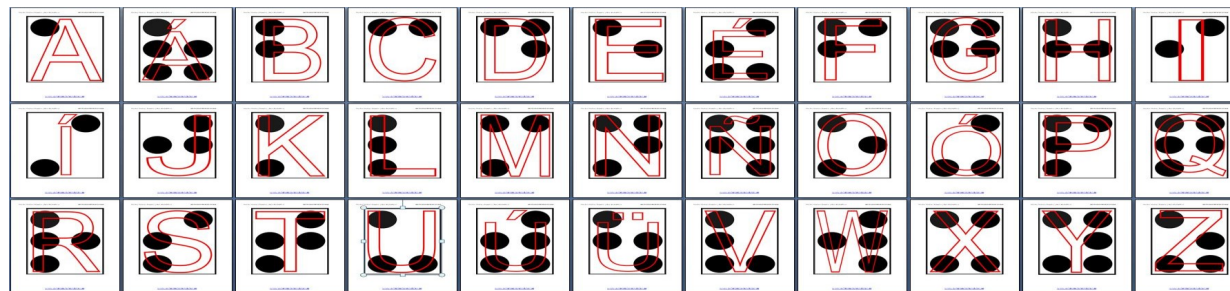

PICA LOS PUNTOS CON UN PUNZÓN. TOCA CON EL DEDO PARA OBSERVAR COMO LEEN LAS PERSONAS CIEGAS.

NOMBRE: FECHA:

PROYECTO “ ¡ QUÉ INVENTOS !”

EL MÉTODO BRAILLE

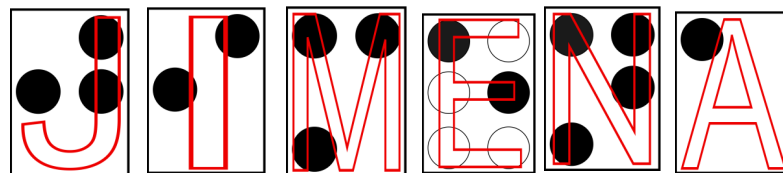
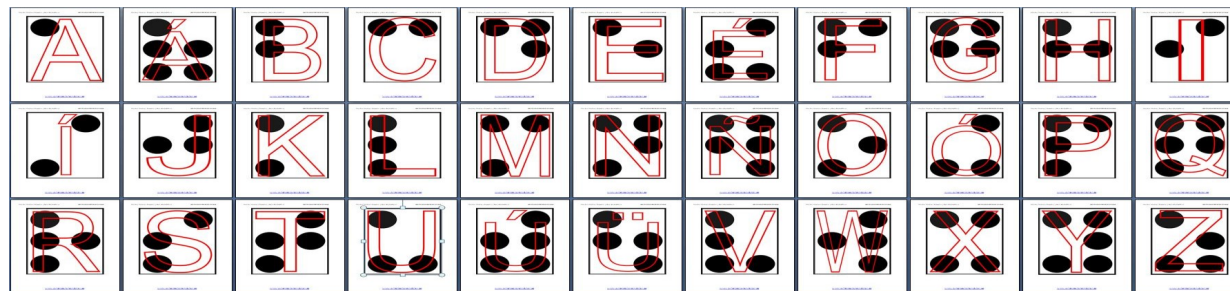

PICA LOS PUNTOS CON UN PUNZÓN. TOCA CON EL DEDO PARA OBSERVAR COMO LEEN LAS PERSONAS CIEGAS.

NOMBRE: FECHA:

PROYECTO “ ¡ QUÉ INVENTOS !”

EL MÉTODO BRAILLE

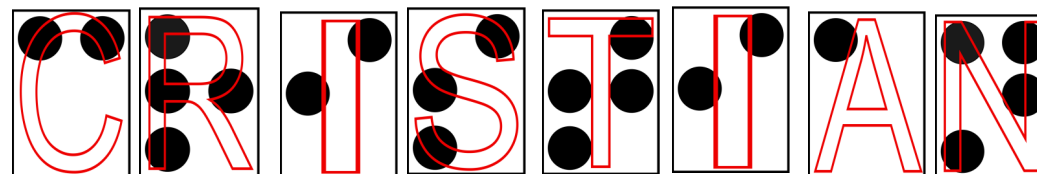
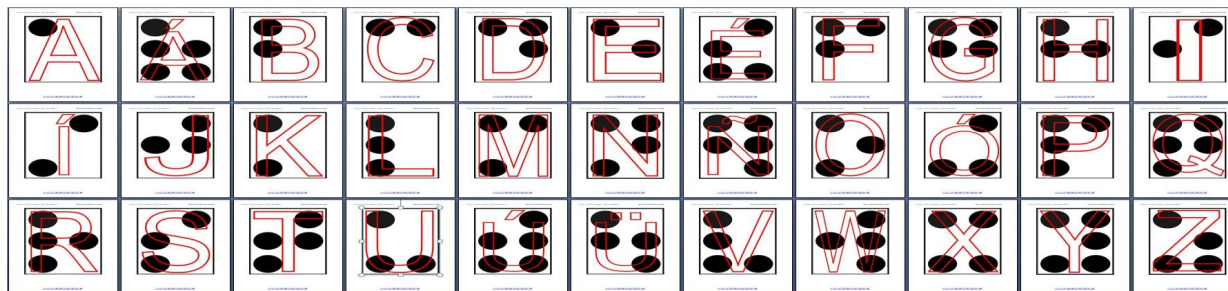

PICA LOS PUNTOS CON UN PUNZÓN. TOCA CON EL DEDO PARA OBSERVAR COMO LEEN LAS PERSONAS CIEGAS.

NOMBRE: FECHA:

PROYECTO “ ¡ QUÉ INVENTOS !”

EL MÉTODO BRAILLE

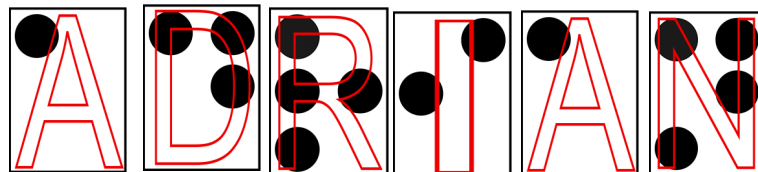
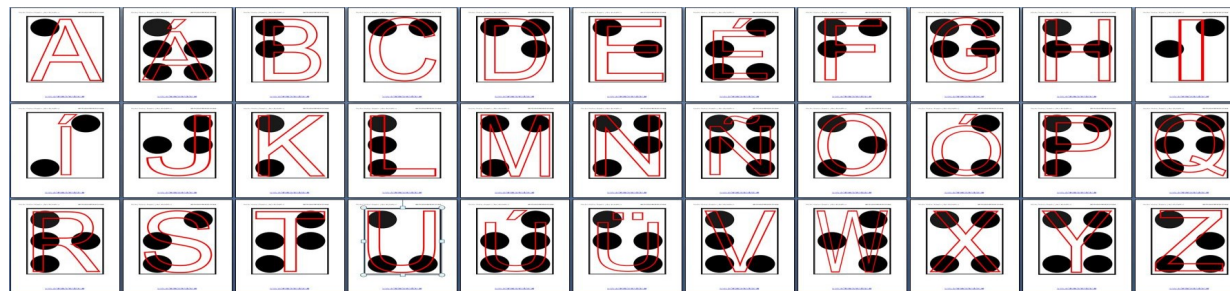

PICA LOS PUNTOS CON UN PUNZÓN. TOCA CON EL DEDO PARA OBSERVAR COMO LEEN LAS PERSONAS CIEGAS.

NOMBRE: FECHA:

PROYECTO “ ¡ QUÉ INVENTOS !”

EL MÉTODO BRAILLE

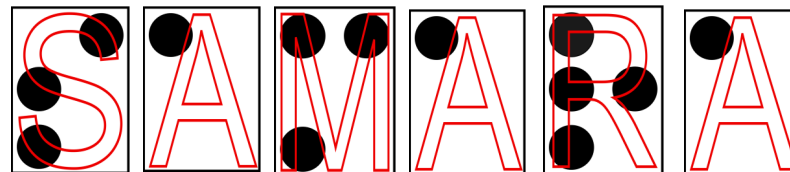
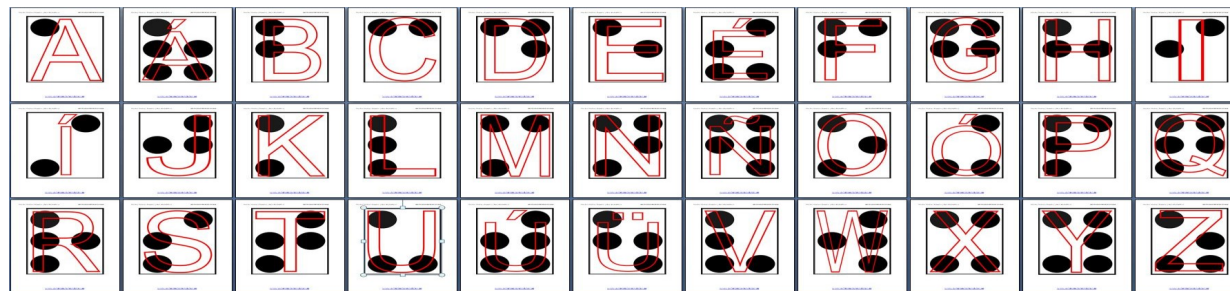

PICA LOS PUNTOS CON UN PUNZÓN. TOCA CON EL DEDO PARA OBSERVAR COMO LEEN LAS PERSONAS CIEGAS.

NOMBRE: FECHA:

PROYECTO “ ¡ QUÉ INVENTOS !”

EL MÉTODO BRAILLE

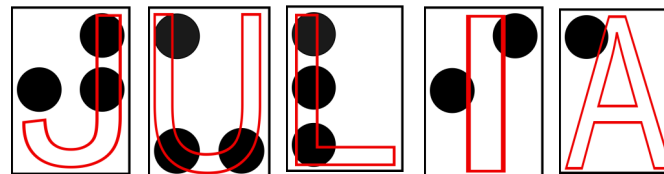
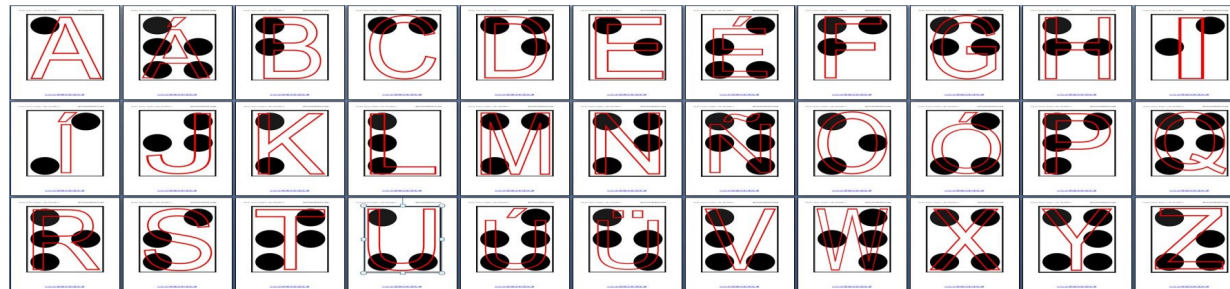

PICA LOS PUNTOS CON UN PUNZÓN. TOCA CON EL DEDO PARA OBSERVAR COMO LEEN LAS PERSONAS CIEGAS.

NOMBRE: FECHA:

PROYECTO “ ¡ QUÉ INVENTOS !”

EL MÉTODO BRAILLE

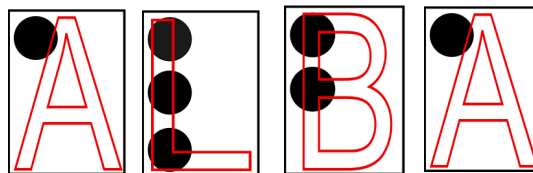
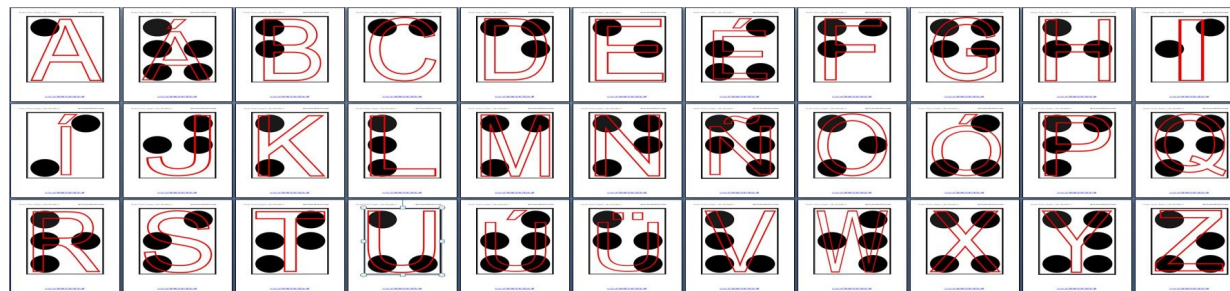

PICA LOS PUNTOS CON UN PUNZÓN. TOCA CON EL DEDO PARA OBSERVAR COMO LEEN LAS PERSONAS CIEGAS.

NOMBRE: FECHA:

PROYECTO “ ¡ QUÉ INVENTOS !”

EL MÉTODO BRAILLE

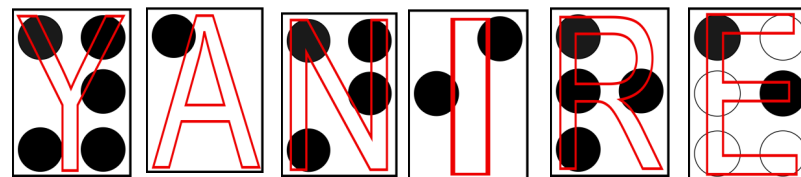
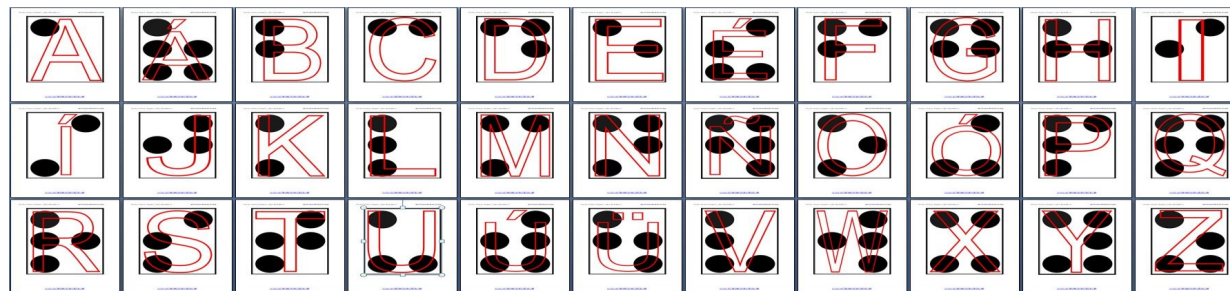

PICA LOS PUNTOS CON UN PUNZÓN. TOCA CON EL DEDO PARA OBSERVAR COMO LEEN LAS PERSONAS CIEGAS.

NOMBRE: FECHA:

PROYECTO “ ¡ QUÉ INVENTOS !”

EL MÉTODO BRAILLE

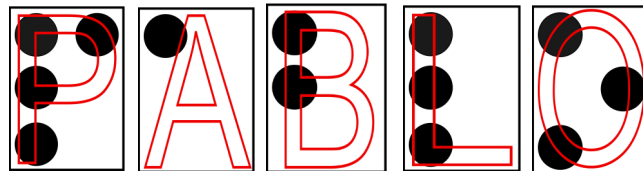
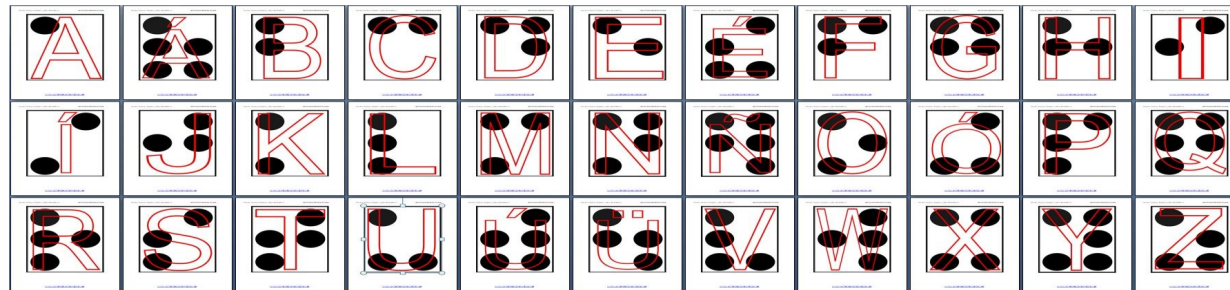

PICA LOS PUNTOS CON UN PUNZÓN. TOCA CON EL DEDO PARA OBSERVAR COMO LEEN LAS PERSONAS CIEGAS.

NOMBRE: FECHA:

PROYECTO “ ¡ QUÉ INVENTOS !”

EL MÉTODO BRAILLE

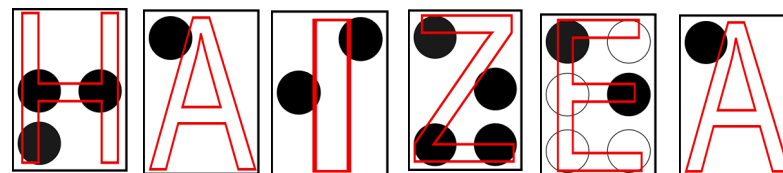
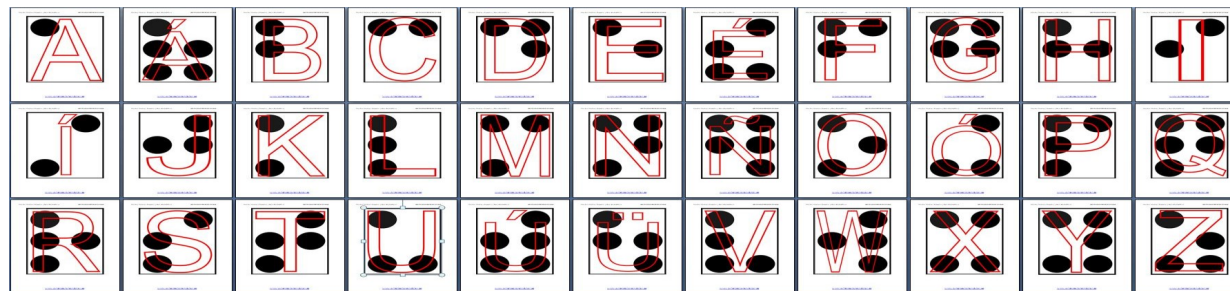

PICA LOS PUNTOS CON UN PUNZÓN. TOCA CON EL DEDO PARA OBSERVAR COMO LEEN LAS PERSONAS CIEGAS.

NOMBRE: FECHA:

PROYECTO “ ¡ QUÉ INVENTOS !”

EL MÉTODO BRAILLE

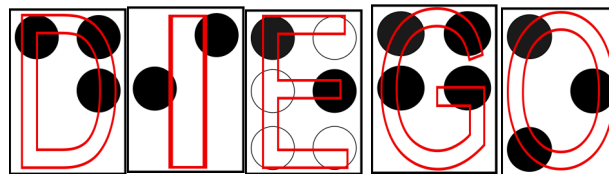
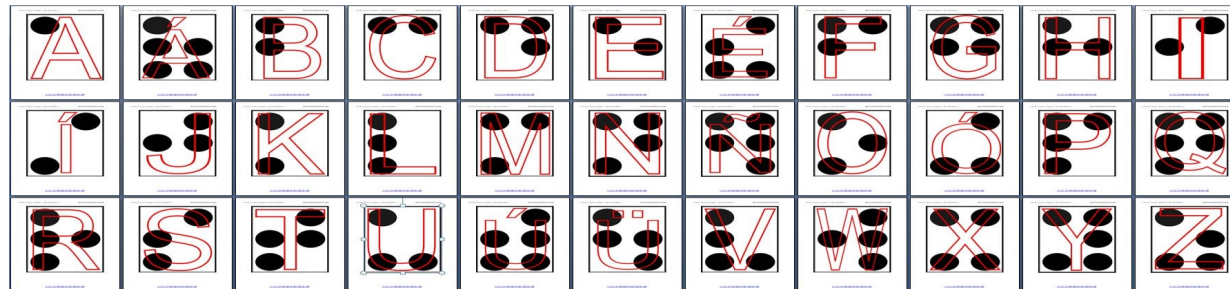

PICA LOS PUNTOS CON UN PUNZÓN. TOCA CON EL DEDO PARA OBSERVAR COMO LEEN LAS PERSONAS CIEGAS.

NOMBRE: FECHA: