

SOLITARIO DE CARA Y CRUCES

Material

Es un solitario con dos tableros y se requiere dos fichas y una moneda.

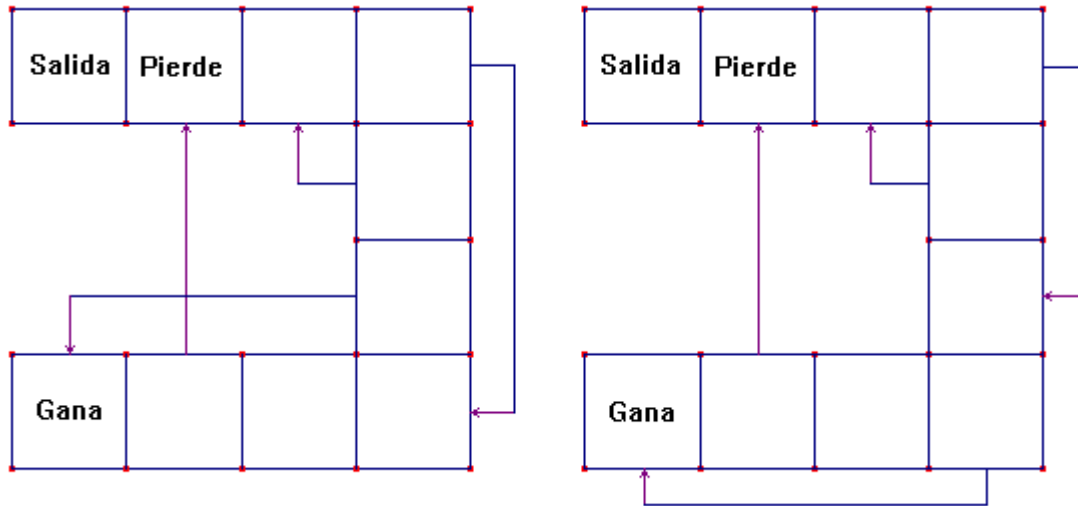

Reglas del juego

Se coloca una ficha en la salida y se tira la moneda. Si sale cara avanzas una casilla y si sale cruz dos. Las flechas indican recorridos obligatorios que has de seguir si caes en una casilla donde se inicia la flecha.

¿Es más fácil perder o ganar?

¿En qué tablero tienes más posibilidad de ganar? Analiza los diferentes recorridos que pueden presentarse en el juego.