

LA HISTORIA DE CASTILLA Y LEÓN

La Unidad Didáctica “La Historia de Castilla y León”, editada por la Fundación Villalar, es un instrumento educativo pensado para despertar el interés por la Historia de su Comunidad entre los escolares de Castilla y León. Elaborada por un equipo multidisciplinar, esta Unidad es un excelente **apoyo lectivo** de gran impacto visual, dirigida a estudiantes del **último ciclo de Educación Primaria (5º y 6º)**.

La obra se estructura en **diez capítulos** que relatan la Historia de Castilla y León, abarcando un período que comprende desde los albores del Reino de León (s. VIII) hasta nuestros días. Apoyado por diez fichas didácticas, el material se completa con actividades por cada tema, algunas de las cuales permiten la participación en las Campañas Escolares de la Fundación Villalar-Castilla y León.

Desde el punto de vista pedagógico, la Unidad Didáctica se divide en **tres áreas** –destinada la primera al personal docente y las dos restantes a los alumnos– y se apoya en el diseño gráfico para suscitar el interés tanto de los alumnos de 5º como los de 6º de Primaria.

Dos estilos de dibujo marcadamente diferenciados hacen posible que la Unidad resulte atractiva para los alumnos de toda esta etapa. Los textos, revisados en su formalidad por autoridades universitarias en **Historia Medieval, Moderna y Contemporánea**, se adaptan también con sutileza a dos niveles diferentes de comprensión, mientras las actividades persiguen **objetivos curriculares** propios del ciclo.

Un material sorprendente que permite abordar la Historia de Castilla y León de forma **amena y sencilla**, procurando puntos de atracción capaces de despertar **la curiosidad y el deleite** de los alumnos por y con la Historia.

EDITA:
Fundación Villalar-Castilla y León
www.fundacionvillalares.es

COORDINACIÓN:
Javier Merlo Ridruejo
Miguel Ángel Tola Rúa
Eloísa Gómez León

**REDACCIÓN, DISEÑO Y
PRODUCCIÓN EDITORIAL:**
Soluciones Inteligentes de Comunicación [sic]
www.sicsic.net

SUPERVISIÓN DE CONTENIDOS:
Dr. D. Francisco Javier Peña Pérez
Profesor Titular de Historia Medieval
Departamento de Ciencias Históricas y Geografía
Universidad de Burgos
Dr. D. Ignacio Fernández de Mata
Profesor de Antropología Social
Departamento de Ciencias Históricas y Geografía
Universidad de Burgos

AGRADECIMIENTOS:
Consejería de Educación
de la Junta de Castilla y León



UNIDAD DIDÁCTICA

LA HISTORIA DE CASTILLA Y LEÓN

1 LAS TRINCHERAS CRISTIANAS

(711-1037)

2 JUNTOS POR PRIMERA VEZ

(1037-1230)

3 LA HORA DE CASTILLA Y LEÓN

(1230-1284)

4 UNA SOCIEDAD EN CRISIS

(1284-1474)

5 TANTO MONTA

(1474-1516)

6 ¡TIERRA!

(1492)

7 CABEZA DE UN IMPERIO

(1516-1598)

8 CULTURA CONTRA VIENTO Y MAREA

(1598-1700)

9 TIEMPOS DIFÍCILES

(1700-1898)

10 UNA COMUNIDAD PARA EL SIGLO XXI

(1898-2009)

Sumario



Fundación
VILLALAR

Castilla y León

Nuestras señas de identidad.

Los cristianos le llamaban “el Grande” y los musulmanes “el Demonio”. Ramiro nació en Viseo, ciudad hoy portuguesa que pertenecía al reino de León, y fue coronado en el año 931, tras una guerra civil en la que se enfrentó a sus primos y hermanos.

Su mayor enemigo fue Abderramán III, el poderoso califa de Córdoba. Batalló contra él en muchas ocasiones. En una de ellas llegó a arrasar Madrid, entonces un pequeño pueblo. Ramiro II sufrió una dura derrota en Osma, en el año 933, en el curso de una campaña militar musulmana

que destruyó varias fortalezas, entre ellas la de Burgos. Sin embargo, seis años después se alió con Castilla y Navarra y derrotó a los árabes en Simancas, en una batalla de la que el califa tuvo que huir a caballo para no perder la vida. Desde entonces, los musulmanes nunca más volvieron a dominar tierras al norte del Duero.

El rey leonés repobló ciudades como Salamanca y Sepúlveda. Hábil político, casó a su hijo Ordoño con Urraca, la hija del conde Fernán González, para frenar la revuelta independentista castellana. Murió en León en el año 951.

el personaje

Ramiro II de León

Ramiro II fue uno de los reyes más importantes de León. Hombre de gran empuje guerrero, se enfrentó con un enemigo temible, el califa de Córdoba Abderramán III, a quien venció en la batalla de Simancas. Ramiro II aseguró la frontera cristiana en el río Duero y repobló varios lugares fundamentales de la Meseta.

Una vida difícil

Los primeros avances de la repoblación los protagonizan campesinos pobres, que están dispuestos a arriesgar sus vidas en zonas peligrosas y poco pobladas a cambio de ser dueños de pequeños terrenos. Se trata de territorios fronterizos entre cristianos y musulmanes, donde son frecuentes los ataques militares. Por ello, los repobladores están permanentemente alerta, organizados para la guerra. Nacen así numerosas pequeñas fortalezas defensivas en lo alto de colinas y promontorios.

Campesinos soldados

En las aldeas de repoblación surgen los llamados “caballeros villanos”, labradores que habían conseguido poseer un caballo.



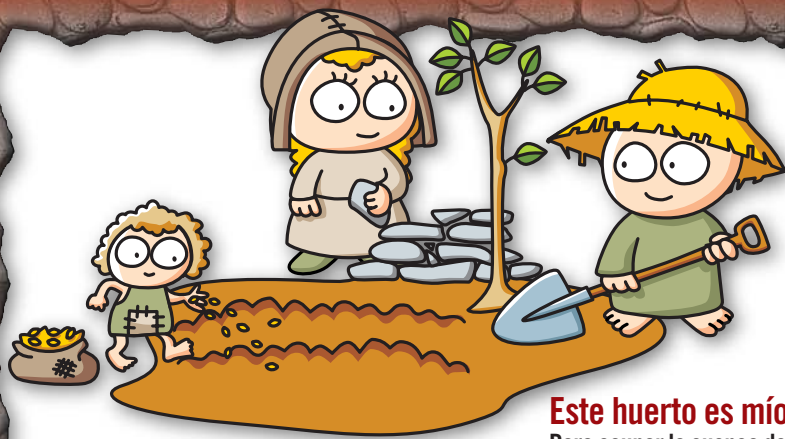

Propietarios y hombres libres

Desde el siglo IX, los territorios que han dejado libres los musulmanes empiezan a ser ocupados por cristianos, que se asientan en las nuevas tierras y empiezan a cultivarlas. Se forman así aldeas de pequeños propietarios libres e independientes, que se organizan para tener agua, pastos, montes de donde obtener la madera, etc. Más tarde, el rey y los grandes nobles deciden dirigir la repoblación, lo que empieza a provocar que la tierra se concentre en unas pocas manos: las de los poderosos.

Este huerto es mío

Para ocupar la cuenca del Duero se concedió a los campesinos el derecho a adueñarse de unas tierras que se consideraban vacantes.

Señores feudales

Cuando los nobles empezaron a acaparar tierras se implantó un sistema feudal, en el que los campesinos trabajaban para un señor poderoso a cambio de dinero (rentas) y de protección.

A Dios rogando...

El ideal religioso también impulsó la repoblación. En muchos casos se avanzaba creando un monasterio alrededor del cual se asentaban más tarde los campesinos.

Un arte para repoblar

A partir del siglo X comienzan a llegar a las tierras del norte peninsular, que los leoneses están repoblando, cristianos que huyen de las ciudades musulmanas. Algunos participarán en la construcción de iglesias, en las que copian elementos de las mezquitas árabes que tanta admiración les habían causado. Así nace el arte mozárabe, con hermosas iglesias cristianas que recuerdan en parte el esplendor de las construcciones musulmanas.



¿Sabes dónde están?

- ▶ San Baudelio de Berlanga (Soria).
- ▶ San Miguel de la Escalada (León).
- ▶ Santiago de Peñalba (León).
- ▶ San Cebrián de Mazote (Valladolid).

...Y después, el románico

A partir del siglo XI se extenderá por tierras de Castilla y León el arte románico, sobre todo en el Camino de Santiago.

Las primeras palabras castellanas

Desde que los romanos invadieron la Península, el idioma de los hispanos había sido el latín. Pero, lejos de Roma, esa lengua latina fue cambiando hasta formar nuevas lenguas. La que apareció en Castilla era empleada sobre todo por las personas más humildes (que eran la mayoría), pero a medida que



aumentaba el poder cristiano y la repoblación avanzaba, ese primer castellano se fue extendiendo y enriqueciendo con muchas palabras árabes.

El padre latín

En el idioma castellano actual un setenta por ciento de las palabras derivan del latín.

Escribir en castellano: las glosas

Las primeras palabras escritas en castellano aparecen en el siglo XI. Son "glosas", explicaciones anotadas que hicieron monjes de San Millán de la Cogolla y Santo Domingo de Silos en los márgenes de algunos documentos escritos en latín.

La REPOBLACIÓN: El comienzo de un largo camino

Los reyes leoneses asumieron pronto el deber de recuperar el territorio de Hispania que había pasado a manos de los musulmanes para restablecer en él el modelo social cristiano. Comienza la repoblación, un proceso de avance territorial que, en el siglo X, ya había llegado desde el mar Cantábrico hasta la línea marcada por el río Duero. Tras la batalla de Simancas (939), ganada por Ramiro II, nunca más pisarán los musulmanes las tierras que quedan al norte de esa frontera fluvial.

Pero los reyes de la monarquía leonesa se enfrentan pronto a graves problemas internos y externos. La fuerza y agresividad del califato de Córdoba, con Abderramán III al mando, paralizó el avance cristiano. El conde Fernán González muestra públicamente su desobediencia al rey y convierte Castilla en un condado autónomo. La repoblación se ha detenido.

Por su parte, el audaz rey de Navarra, Sancho III el Mayor, llega a dominar desde los condados pirenaicos hasta las tierras entre el Pisuerga y el Cea por el Oeste, integrando en sus dominios el nuevo condado castellano.

Cuando, al morir, reparta esos dominios entre sus hijos, surgirán dos nuevos reinos: el de Aragón y el de Castilla.



El río Duero, a su paso por Zamora.

En el año 1031 se desintegra el califato de Córdoba en pequeños reinos llamados "de taifas". Los reinos del norte peninsular pueden reanudar el descenso conquistador hacia el Sur, casi paralizado durante los años de fortaleza cordobesa, y especialmente en las dos últimas décadas del siglo X, cuando el terrible Almanzor tuvo atemorizados a todos los reinos del Norte.

Habrà que esperar al siglo XI para que Alfonso VI conquiste Toledo y la frontera se desplace hasta el río Tajo.



929





- TERRITORIO DE SANCHO III —
- REINO DE LEÓN —
- REINO DE NAVARRA —
- CONDADO DE ARAGÓN —
- CONDADOS CATALANES —
- TERRITORIO MUSULMÁN —
- FRONTERA CRISTIANA
- INCURSIONES DE ALMANZOR
- AVANCE CRISTIANO

1085

ÁFRICA

Rodrigo Díaz era un noble burgalés que nació en el pueblo de Vivar a mediados del siglo XI. Desde muy pequeño fue educado para la guerra, las letras y las leyes. Fue compañero de juegos del príncipe Sancho, quien le otorgó el título de “Campeador” —maestro de armas de campo— a los 23 años.

El mito del Cid se alimenta de episodios como el que la literatura sitúa tras la muerte del rey Sancho II en la batalla de Zamora. El Cid quería estar seguro de que en la muerte de su amigo no había intervenido Alfonso, el hermano de Sancho que iba a ser coronado nuevo rey. Según esta leyenda, el

caballero habría hecho jurar a Alfonso en la iglesia de Santa Gadea (Burgos) que era inocente.

Alfonso se habría sentido humillado y habría mandado al Cid al destierro. El caballero no volvió a pisar su tierra, pero siguió peleando contra los musulmanes.

Su fama se engrandeció en el año 1094 al conquistar Valencia, donde murió en 1099. La leyenda dice que después de muerto, atado sobre su caballo, ganó una batalla gracias al miedo que le tenían sus enemigos.



el personaje Rodrigo Díaz de Vivar

Uno de los héroes nacionales más reconocidos, cuya vida y hazañas entran en la leyenda, es sin duda el caballero castellano Rodrigo Díaz de Vivar, conocido por el sobrenombre de “El Cid Campeador”.

► **La espada:** La de nombre “Tizona” es la más famosa de las que tuvo el Cid.

El Cantar de Mio Cid

Las hazañas del Cid han llegado hasta nosotros gracias al “Cantar de Mio Cid”, un extenso poema que cantaban los juglares y que es una de las mejores obras de la literatura en castellano.

► **Yelmo:**

Es metálico y cubre la mitad superior de la cabeza.

► **El escudo:** Redondo y de madera.

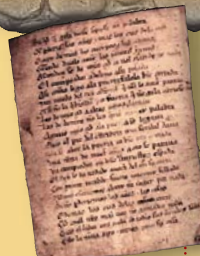

Las primeras Cortes

Reinaba Alfonso IX cuando se convocaron las Cortes Leonesas de 1188, las primeras celebradas en Europa, en las que participaron representantes de las ciudades más importantes junto a

religiosos y nobles, que eran los consejeros del rey.

En estas primeras Cortes se reconocieron algunos derechos de los ciudadanos, como la propiedad inviolable del domicilio y del correo, así como la necesidad del rey de convocar una reunión de estas Cortes para hacer la guerra o declarar la paz a otros reinos. A estas Cortes les siguieron las de Benavente y las de Valladolid.



► **Cota de malla:** Especie de camisa metálica que sirve para protegerse de los golpes de espada, flecha o lanza.

► **Túnica:** Abierta por delante y por detrás para poder montar en el caballo.

La Iglesia se organiza

En el siglo XI la Iglesia castellana y leonesa pasa por problemas, con religiosos indisciplinados y poco preparados y una población poco creyente. Con el apoyo de los reyes Fernando I y Alfonso VI, la Iglesia se organiza bajo la única autoridad del Papa.



Los nuevos monjes

En los monasterios, unos monjes practican la pobreza y el trabajo humilde. Otros, en cambio, dan más importancia a la oración.

Los monjes fundan numerosos monasterios en Castilla y León, donde se recupera un modo de vida basado en la pobreza y el trabajo. En los monasterios se guardaba el saber de la época y muchísimas joyas artísticas que hoy son la admiración de todos.

Una sociedad en varios pisos

En la Edad Media los habitantes de Castilla y León están divididos en tres clases sociales:

1 La nobleza, a la que pertenecen las grandes familias o linajes (son dueños de muchos terrenos y castillos y no pagan impuestos).

2 Los caballeros eran quienes podían tener y mantener un caballo; ponían sus armas al servicio del rey y a veces podían entrar en la nobleza.

3 En la parte más baja están los campesinos (con grandes diferencias, según fuesen dueños o no de pequeñas tierras), los comerciantes y los artesanos.



Peregrino medieval

- ▶ Esclavina: Abrigo de cuero.
- ▶ Sombrero: Redondo y de ala ancha, útil para la lluvia y para el sol.
- ▶ Bordón: Bastón para apoyarse o para defenderse de perros y otros animales.
- ▶ Calabaza: Hace las veces de cantimplora.



El Camino de Santiago

El descubrimiento de la tumba del Apóstol Santiago en Compostela provoca que muchos cristianos viajen allí desde toda Europa, creando un camino que sigue recorriéndose en nuestros días. El Camino de Santiago propició la llegada de nuevas ideas y formas

artísticas, impulsó el comercio e hizo surgir nuevos pueblos y ciudades. En toda la ruta se construyeron centros de acogida para los peregrinos, entre los que destaca el Hospital del Rey de Burgos, fundado por Alfonso VIII de Castilla.

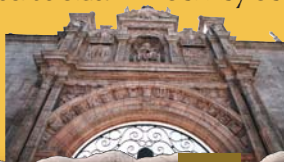

Detalle de la puerta del Hospital del Rey, en Burgos.

La Comunidad Autónoma de Castilla y León acoge la mitad de los 750 kilómetros del Camino en España, atravesando las provincias de Burgos, Palencia y León.



La batalla de [1212]

En la batalla de Las Navas de Tolosa, librada en el norte de la actual provincia de Jaén en el año 1212, los ejércitos capitaneados por el rey Alfonso VIII lograron una decisiva victoria sobre los musulmanes. El triunfo, tras uno de los enfrentamientos más espectaculares y sangrientos de la Reconquista, contribuirá a establecer la frontera castellana en Sierra Morena y facilitará el definitivo avance cristiano sobre Andalucía.

Los preparativos de la batalla duraron años. El Papa Inocencio III predicó la Cruzada contra el Islam (lo que suponía el perdón de los pecados para todos los que entraran en combate) y ordenó a los reyes cristianos que aplazaran sus discordias personales en favor del objetivo común. En la primavera de 1212, se concentró en Toledo un gran ejército integrado por tropas castellanas, aragonesas y de diversas partes de Europa, a las que se uniría posteriormente un grupo de caballeros navarros.



Pendón almohade de Las Navas de Tolosa (Las Huelgas, Burgos).

Navas de Tolosa, junto al desfiladero de Despeñaperros. A la fortaleza de la caballería pesada de los cristianos, los musulmanes oponían la movilidad de sus tropas ligeras y la habilidad de sus arqueros. Un primer ataque, liderado por don Diego López de Haro, fue rechazado con facilidad por las huestes del rey musulmán Al-Nasir. Pero la carga de la retaguardia, mandada por los reyes de

Castilla, Navarra y Aragón, llegaría hasta el cuartel general de las tropas enemigas, donde se produjo una terrible matanza, que continuaría tras la victoria definitiva, con la persecución de los soldados musulmanes que intentaban huir del lugar del combate.

El 16 de junio, dos formidables ejércitos se encontraron frente a frente en la amplia explanada de Las

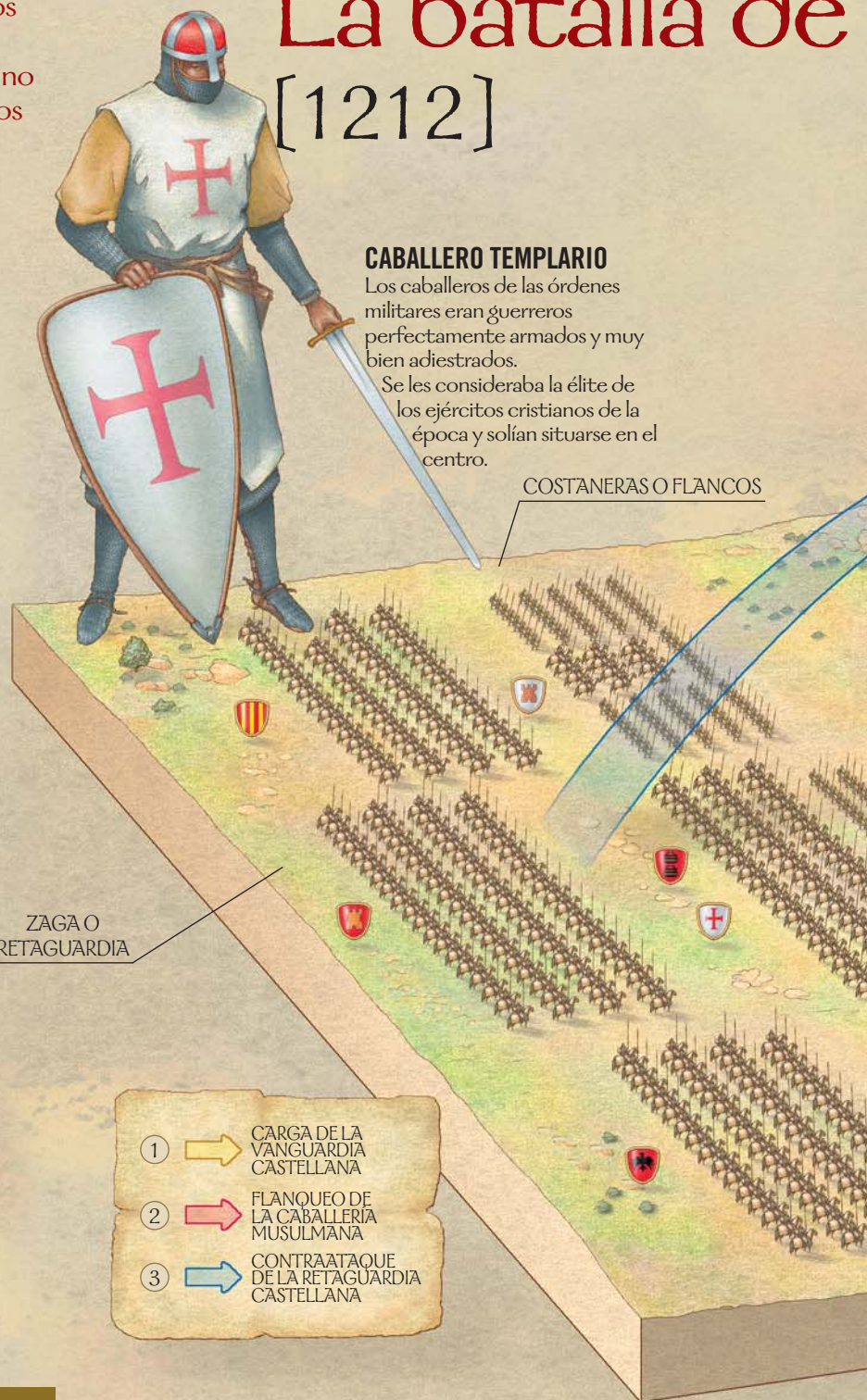

CABALLERO TEMPLARIO

Los caballeros de las órdenes militares eran guerreros perfectamente armados y muy bien adiestrados.

Se les consideraba la élite de los ejércitos cristianos de la época y solían situarse en el centro.

ZAGA O RETAGUARDIA

- ① → CARGA DE LA VANGUARDIA CASTELLANA
- ② → FLANQUEO DE LA CABALLERIA MUSULMANA
- ③ → CONTRAAATAQUE DE LA RETAGUARDIA CASTELLANA

LAS NAVAS DE TOLOSA

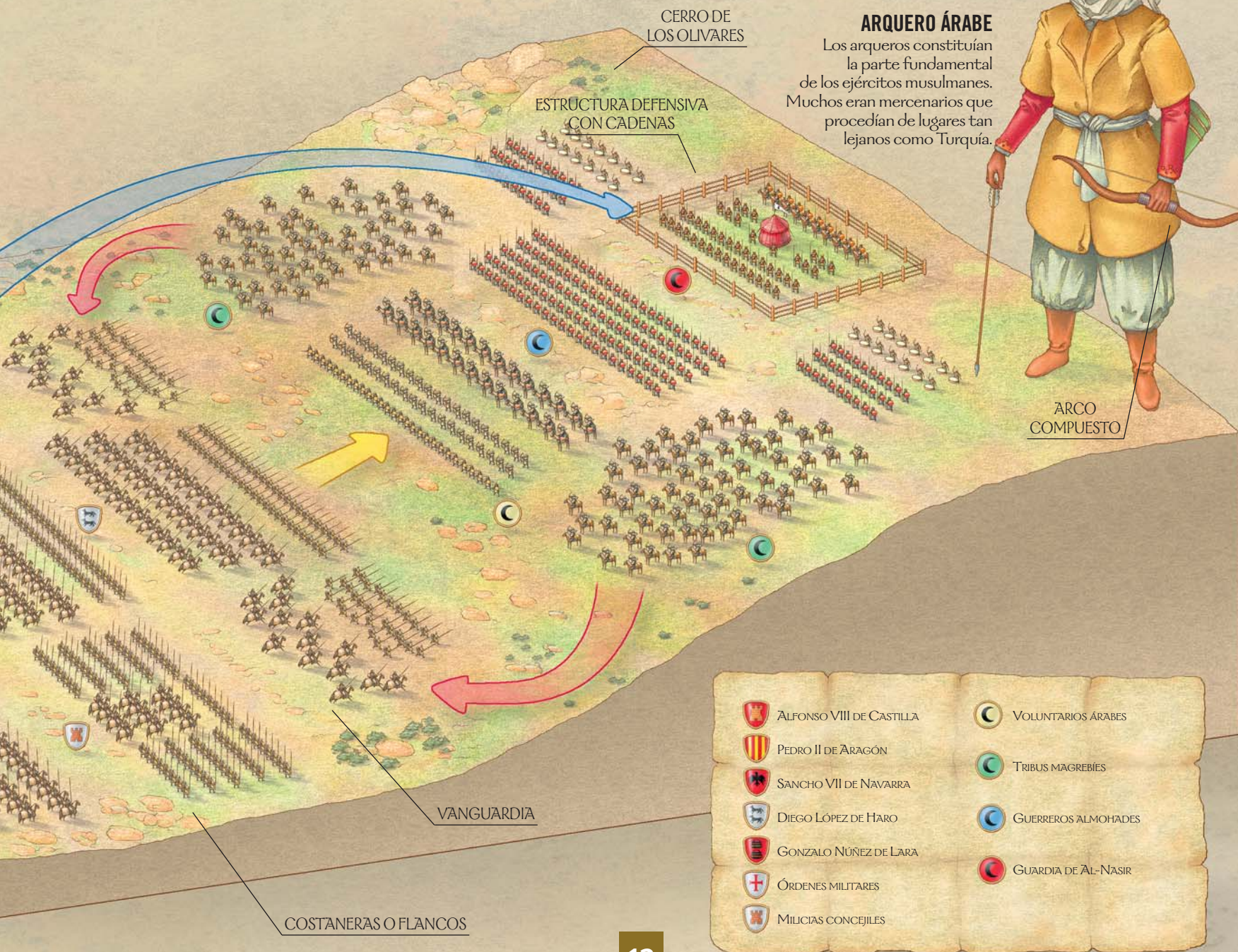

ARQUERO ÁRABE

Los arqueros constituían la parte fundamental de los ejércitos musulmanes. Muchos eran mercenarios que procedían de lugares tan lejanos como Turquía.



ARCO COMPUUESTO

- | | |
|--|---|
|  ALFONSO VIII DE CASTILLA |  VOLUNTARIOS ÁRABES |
|  PEDRO II DE ARAGÓN |  TRIBUS MAGREBÍES |
|  SANCHO VII DE NAVARRA |  GUERREROS ALMOHADES |
|  DIEGO LÓPEZ DE HARO |  GUARDIA DE AL-NASIR |
|  GONZALO NÚÑEZ DE LARA | |
|  ÓRDENES MILITARES | |
|  MILICIAS CONCEJILES | |

Berceo se fijó en lo que hacían los juglares, personas que contaban historias en la calle para entretener a la gente a cambio de unas monedas. Imitándoles, hizo relatos en verso con palabras fáciles, las que podía conocer todo el mundo (ésas con las que, como él mismo escribió, “suele el pueblo hablar a su vecino”).

Su intención era hacer llegar la cultura a las personas menos instruidas y, sobre todo, enseñarles los beneficios de la religión cristiana (no olvidemos que era monje). Recitaba sus poemas en público y, a veces, solicitaba

una pequeña recompensa por ello: por ejemplo, un simple vaso de vino.

Para escribir sus historias usaba un estilo llamado “cuaderna vía”, que consistía en reunir grupos de cuatro versos de catorce sílabas con la misma rima. Sus escritos siempre hablan de temas religiosos, como la celebración de la misa o la vida de algunos santos (entre ellos, Santo Domingo de Silos y San Millán de la Cogolla). Su obra más famosa son los *Milagros de Nuestra Señora*, en la que cuenta cómo la Virgen María salva de grandes dificultades a quienes han creído en ella.

Gonzalo de Berceo

El clérigo Gonzalo de Berceo es el primer poeta conocido que escribió en castellano. Nació a finales del siglo XII en La Rioja y se educó en el monasterio de San Millán de la Cogolla. Fue una persona culta que en sus poemas utilizaba un lenguaje muy sencillo para comunicarse con el pueblo llano.



el personaje

Las ciudades crecen

Las ciudades de Castilla y León se desarrollan en el siglo XIII hasta convertirse en los centros militares y económicos más importantes de la Corona. Algunas surgen o crecen gracias a la circulación de peregrinos por el Camino de Santiago, que hace florecer los mercados y la actividad artesanal. Otras se crean para repoblar los territorios que se van conquistando a los musulmanes. Las ciudades, favorecidas por los reyes, se rigen en muchos aspectos por sus propias normas y recaudan sus propios impuestos.

Principales urbes de Castilla y León en el siglo XIII

- ▶ Toledo
 - ▶ Valladolid
 - ▶ León
 - ▶ Burgos
 - ▶ Santiago
 - ▶ Zamora
- El espacio urbano**
- ▶ **Muralla:** Rodea la ciudad y sirve para proteger a sus habitantes y para cobrar impuestos a los que quieren entrar.
 - ▶ **Calles:** Son el centro de la vida diaria. Estrechas, contaminadas y sucias, en cada una de ellas se reúnen los trabajadores de un determinado oficio.
 - ▶ **Judería:** Los judíos se concentran en un barrio periférico y tienen una organización propia.

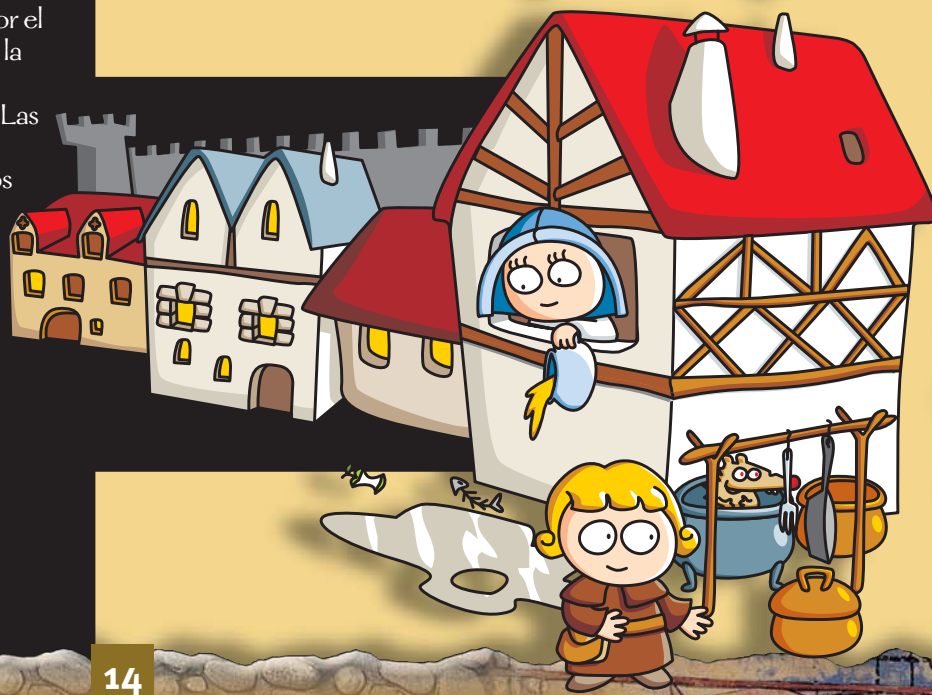



Palencia y Salamanca: se crea la Universidad

En la Edad Media los monjes son casi las únicas personas que estudian y son capaces de recibir y transmitir conocimientos. Pero a partir del siglo XII la enseñanza se extenderá también fuera de las iglesias y los monasterios gracias a la creación de las universidades. La primera universidad española fue la de Palencia. Pero, sin duda, la que adquirirá un mayor prestigio (que todavía hoy mantiene) será la de Salamanca, creada en 1218 y potenciada por Alfonso X el Sabio. A partir de 1255 los títulos otorgados en Salamanca serán válidos en todo el mundo cristiano.



Las asignaturas medievales

- ▶ Gramática, Dialéctica, Retórica, Aritmética, Geometría, Astronomía y Música.
- ▶ Los reyes añadirán el Derecho por ser útil para la elaboración de leyes públicas.

Estudiar en latín

A pesar del impulso creciente del castellano, en las universidades se estudian textos escritos en latín.

Otros centros

En el siglo XIII también se fundaron las universidades de Valladolid y Sevilla.

La Escuela de Traductores de Toledo

Cuando los cristianos conquistaron Toledo encontraron valiosas bibliotecas árabes con las obras de los grandes filósofos griegos, que no se conocían en Europa. Se creó entonces la Escuela de Traductores de Toledo, que trasladó al castellano todos esos conocimientos y se convirtió así en el medio de difusión de la cultura clásica en toda Europa. La Escuela, donde se concentraron estudiosos cristianos, judíos

y musulmanes, vivió su máximo esplendor bajo el reinado de Alfonso X el Sabio. El propio rey escribió importantes obras de leyes, astronomía, historia, poesía e incluso de ajedrez.



La Mesta: los pastores se organizan

Una de las actividades que más se desarrolló en la Edad Media fue la ganadería trashumante. Multitud de rebaños de ovejas atravesaban los territorios castellanos y leoneses para pasar el invierno en Extremadura, de donde regresaban en primavera.

La lana que se obtenía de esas ovejas se vendía en grandes cantidades en toda Europa. Alfonso X el Sabio crea en 1273 el Honrado Concejo de la Mesta, una organización de ganaderos que perduraría 500 años. La Mesta trajo importantes beneficios para los



pastores: no pagaban impuestos por el ganado, estaban autorizados a cortar leña y recibieron una protección especial en sus cañadas y cordales.

Las cañadas

Los rebaños iban y volvían de Extremadura por las cañadas, una red de sendas para el ganado configurada definitivamente en el siglo XIII.

Las prósperas ciudades castellanas y leonesas del siglo XIII imitaron de Europa una forma de demostrar su relevancia: las catedrales. Es el momento culminante del arte gótico, y las ciudades que se consideraban importantes quisieron tener su propia catedral, más bella y hermosa que la de otros lugares, como símbolo de su poder a la vez que de su amor a Dios. Entre 1255 y 1302 se construye uno de los más hermosos templos góticos del mundo: la catedral de León.

La construcción

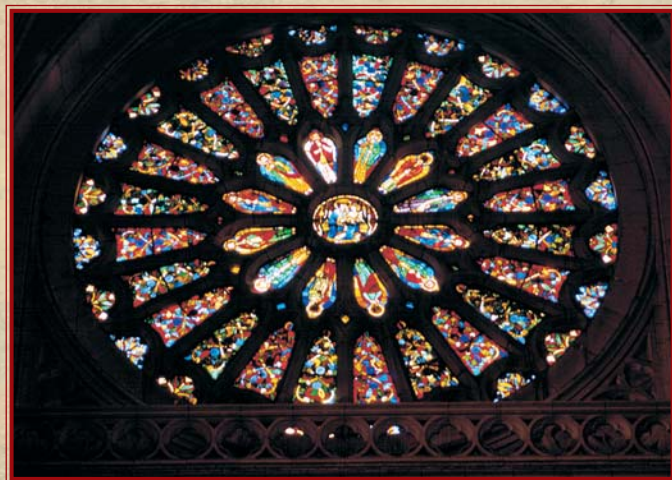

Vidrieras de la catedral de León.

El maestro Ricardo, primer arquitecto de la basílica leonesa (y que ya había trabajado en la construcción de la catedral de Burgos, el otro gran templo gótico castellano), diseñó, siguiendo modelos franceses, un edificio extraordinariamente alto, con grandes ventanas para llenar de luz su interior. Las vidrieras multicolores que cubren esos ventanales son hoy admiradas en todo el mundo.

Los arquitectos góticos quisieron que sus catedrales parecieran ascender hasta el cielo. Así, todo en la catedral de León tiene una idea de verticalidad: su altura (la Torre del Reloj alcanza los 68 metros), las finas agujas y pináculos que luce en el exterior y su amplio espacio

interior, resaltado por la luz natural que lo inunda. Además, idearon soluciones para abrir amplias ventanas sin poner en peligro la solidez de los muros, lo que añade a las dimensiones del edificio una agradable sensación de ligereza.

En la construcción de una catedral gótica participaban multitud de trabajadores, obreros itinerantes que, una vez terminada la obra —o detenida, como sucedía en muchos casos—, se iban a otras ciudades en busca de un nuevo trabajo. Eran albañiles, canteros, talladores, herreros, vidrieros... y solían vivir juntos, cerca del lugar de trabajo.

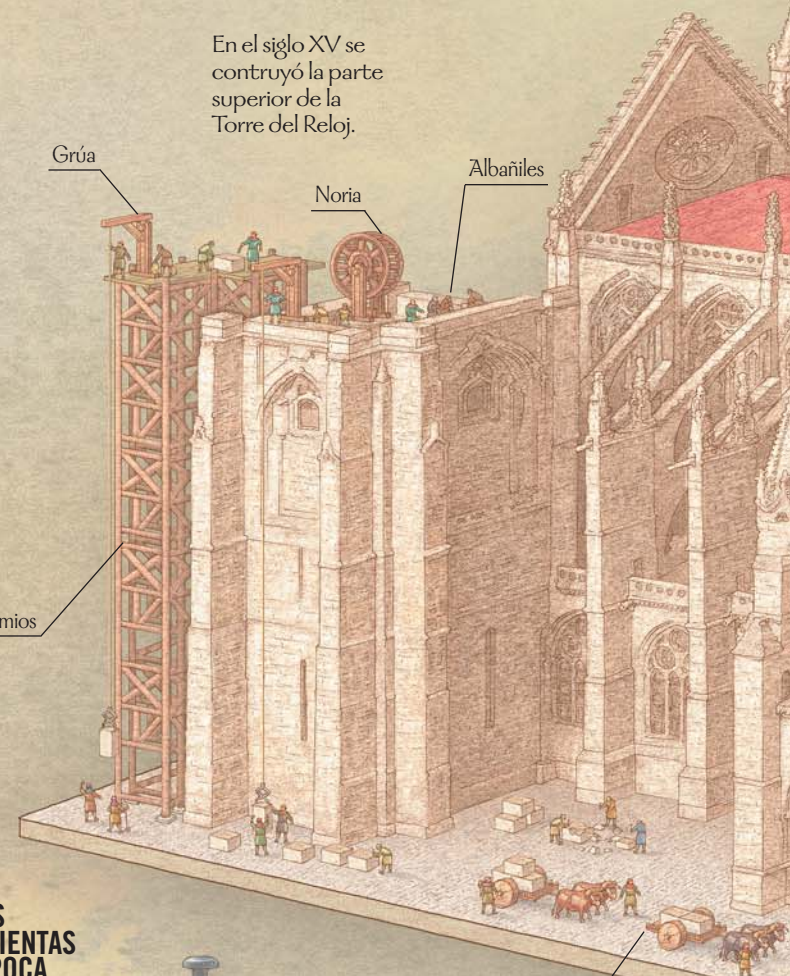

En el siglo XV se contruyó la parte superior de la Torre del Reloj.

ALGUNAS HERRAMIENTAS DE LA EPOCA



de la

CATEDRAL de LEÓN



Pedro I era hijo del rey Alfonso XI. Desde el comienzo de su reinado se llevaba mal con los poderosos nobles de Castilla y León, que querían ser más protagonistas. Más tarde sería llamado el Cruel porque sus enemigos le atribuyeron crímenes horribles en la guerra. Enrique era su medio hermano, que fue criado por el conde de Trastámara, de quien cogió el apellido.

Fueron los nobles quienes provocaron la guerra entre ambos, porque querían convertir en rey a Enrique, que les favorecía más.

Inglaterra y Francia, que batallaban entonces en la Guerra de los Cien Años, también intervinieron en el conflicto. Los franceses apoyaron a Enrique y los ingleses lucharon en el bando de Pedro I.

El odio entre los hermanos fue aumentando. Durante cinco años las batallas decisivas fueron ganadas por el rey Pedro. Pero al fin, en una lucha cuerpo a cuerpo, Enrique asesinó al rey y se proclamó nuevo monarca de los territorios de Castilla y León.

los personajes

Pedro I y Enrique II de Trastámara

Entre 1366 y 1369 la Corona de Castilla fue escenario de una guerra civil entre el rey legítimo, Pedro I, y su medio hermano Enrique, que también era hijo de Alfonso XI. Enrique fue quien consiguió la victoria, se coronó rey e impuso en el trono castellano una nueva dinastía: la de los Trastámara.



La "muerte negra"

En el año 1348 llegó a Castilla y León un fantasma más terrorífico que los de la guerra y el hambre. Se trataba de la peste, la temida "muerte negra", una enfermedad muy contagiosa que se extendió por toda Europa y mató a casi la mitad de los habitantes. Muchos pueblos desaparecieron por completo. Según los escritos de la época, "los vivos apenas eran suficientes para enterrar a los muertos". Las tierras se quedaron sin cultivar y los precios de los productos se desplomaron porque faltaban compradores. Ni siquiera el rey

Alfonso XI pudo salvarse de la epidemia: la peste acabó con su vida en el año 1350.

Una epidemia mundial

Fiebre, escalofríos y una profunda sed eran los síntomas de la peste, que recorrió el mundo desde Asia Central hasta los lugares más remotos de Europa.



¿Lo sabías?

- ▶ **Vía de entrada:** La peste llegó a Europa a través las rutas comerciales con la India.
- ▶ **Transmisión:** Las ratas propagaron rápidamente la enfermedad.
- ▶ **Condiciones de vida:** La falta de higiene y el gran número de personas que vivía en cada casa facilitaron la extensión de la epidemia.

Cristianos contra judíos

La crisis económica hace despertar un gran recelo contra los judíos, porque muchos de ellos se dedicaban a prestar dinero y a recaudar impuestos. Con la acusación de ser los culpables de la muerte de Jesucristo se producen matanzas de judíos en Sevilla y otras ciudades



castellanas en el año 1391. Muchos de ellos, para salvar la vida, deciden dejar su religión y convertirse (al menos en apariencia) al cristianismo. Esto pronto planteará nuevos problemas entre los "cristianos viejos" —la mayoría de los castellanos y leoneses— y los "cristianos nuevos" o convertidos por obligación (los llamados conversos).

Una nueva sociedad: los ricos y los pobres

La antigua sociedad dividida en tres estamentos (ver Unidad 2) quedó reducida al final de la Edad Media a dos clases: los ricos y los pobres. Los nobles aumentan cada vez más su riqueza ayudados por los

reyes. También tenían muchas tierras los abades de los monasterios. En el polo opuesto se encontraba un grupo más numeroso y desfavorecido, formado por campesinos, siervos y mendigos.

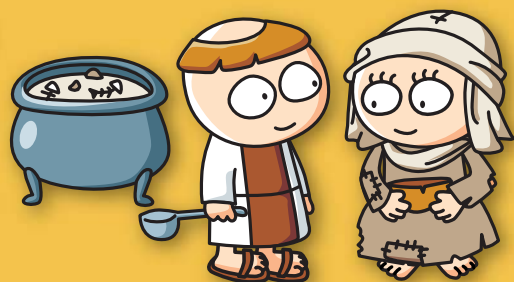

Casas de caridad

La crisis social de los siglos XIV y XV provocó que una de cada cinco personas fuera pobre de solemnidad. Para atenderlos se crearon en las ciudades numerosas casas de caridad y hospitales.

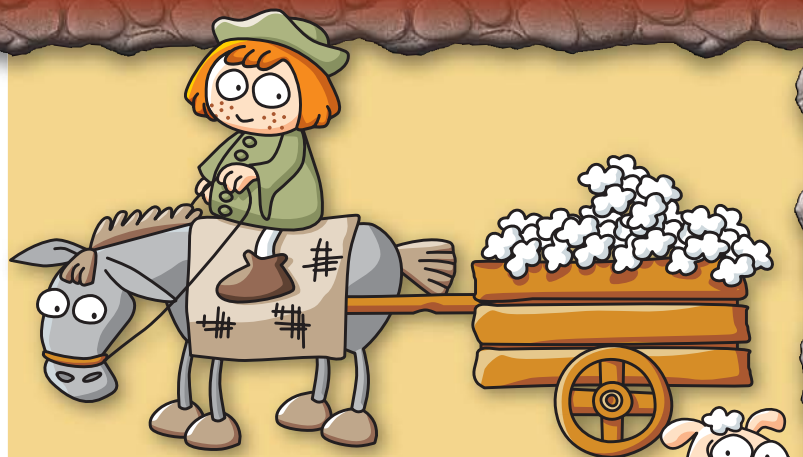

Se vende lana

La peste había provocado un fuerte descenso de la población. Como consecuencia, grandes extensiones de terreno de cultivo se dedican ahora a la ganadería, que necesita el trabajo de menos personas. La lana obtenida de las ovejas será la base de un floreciente comercio entre Castilla y los países europeos. También es muy activo el comercio interno, con ferias como la de Medina del Campo. La crisis provocada por las enfermedades y las malas cosechas comienza a superarse a comienzos del siglo XV.

Burgos y Sevilla, capitales del comercio

El comercio exterior castellano se localizaba en dos grandes centros: Burgos, que se comunicaba con Flandes y algunas ciudades francesas a través del puerto de Bilbao, y Sevilla, que negociaba con Italia.

Castilla vende a Europa...

Lana, hierro, aceite, vino, azúcar, mercurio, piel y cuero.



Castilla compra en Europa...

Telas, paños, agujas, espejos, tapices, sal, especias, pescado salado, papel...



Los castillos de la Edad Media surgieron para vigilar los caminos y defender a la población de cada zona de posibles invasores. Por eso se construían en lo alto de las colinas, estaban protegidos por un foso y gruesos muros de piedra y contaban con torreones de vigilancia. Pero con el tiempo pasaron de ser simples fortalezas a convertirse en el centro del poder de los nobles. El interior de los castillos se transformó en una auténtica ciudad en la que no faltaba de nada para el disfrute de los señores feudales.



Castillo de Ampudia, en la provincia de Palencia.

La vida dentro de una fortificación medieval era el reflejo de la sociedad de la época. Constituía una urbe en miniatura con sus nobles, que eran los señores del castillo, y su familia; los caballeros, militares a su servicio; y un gran número de sirvientes entre los que también había diferencias según el trabajo que desempeñasen dentro del castillo y el lugar en el que se hospedasen.

Por lo general, los caballeros, el médico, el clérigo, el bufón, pajes y escribanos compartían las diferentes estancias de la torre del homenaje, mientras que los campesinos y vigilantes vivían en construcciones aparte, aunque dentro de las murallas. En algunas de las fortalezas

medievales vivían ¡hasta doscientas personas!

En los edificios levantados junto a la torre principal se encontraban además los establos y los almacenes para víveres, así como la herrería y la fragua.

Todo lo que necesitaban los habitantes del castillo se producía allí mismo, desde las camas de los señores hasta las telas para sus trajes. Se alimentaban de los productos de la tierra que cultivaban los campesinos y de los animales que criaban, como ovejas, cerdos, perdices, conejos..., así como de los peces que vivían en el estanque del foso defensivo y de la caza de los montes cercanos.

EL CASTILLO:



NOBLES

Los dueños de los castillos eran propietarios de grandes extensiones de terreno y señores de los campesinos que las trabajaban.

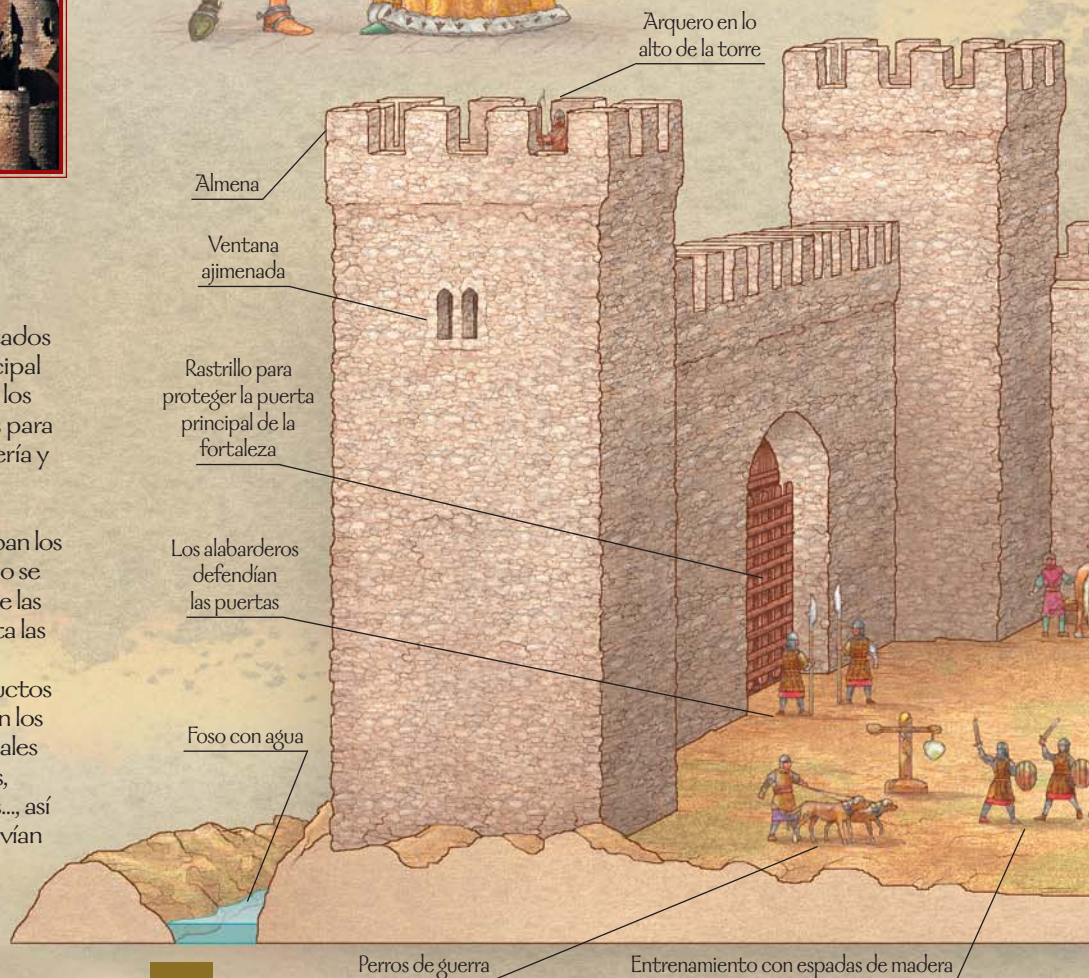

una ciudad en miniatura

TORRE DEL HOMENAJE
La más alta de las que conformaban el castillo, era la destinada a las habitaciones y salones del señor del castillo y su familia

Bañándose en un gran caldero

Gran salón

Armería

Máquina para lanzar proyectiles

CAMPESINOS
Los campesinos trabajaban las tierras del señor feudal a cambio de rentas, casa y comida.

La cama era uno de los muebles más apreciados

Tesorero

El herrero fabricaba armas y herramientas

Heno para los animales

Maestro de esgrima

Caballero

Escudero

Barriendo el suelo

Almacén

Pozo de agua

Ovejas churras

La joven se casó en secreto en Valladolid con el príncipe Fernando, heredero de la Corona de Aragón. Enrique IV se enfadó por esta boda y desheredó a Isabel, dejando a su hija Juana como heredera de la Corona.

Ala muerte del rey, Isabel, dando muestras de su decisión y su fuerte carácter, se proclamó a sí misma reina de Castilla en Segovia en 1474, dando lugar a una guerra civil que acabó ganando cinco años después.

Isabel I arregló la economía de la Corona, apoyó a los artistas en sus reinos y tuvo muchos éxitos en su mandato. Suya fue la decisión de financiar el viaje

de Colón a América, que otros reyes europeos rechazaron. Pero también fue responsable de uno de los episodios más oscuros de la época: la creación de la Santa Inquisición, que mató y desterró a miles de personas.

La reina vivió sus últimos años entre grandes preocupaciones. Su hijo Juan, heredero al trono, murió en 1497, y su hija Isabel falleció diez años más tarde. Además, su otra hija, Juana, presentaba ya síntomas de desequilibrio mental. Isabel la Católica murió el 26 de noviembre de 1504 en Medina del Campo (Valladolid) sin conocer a su nieto, el futuro emperador Carlos.

el personaje

Isabel la Católica

Isabel, hija de Juan II, que se convertiría en la reina más influyente de la historia de España, nació en Madrigal de las Altas Torres (Ávila) el 22 de abril de 1451. Enrique IV, su medio hermano, la nombró heredera al trono cuando era una joven de 17 años, rubia, de piel muy blanca y ojos azules.



El primer libro de Lengua

La lengua castellana, derivada del latín, había sido convertida en idioma oficial por Alfonso X el Sabio. En el siglo XV se escribieron libros extraordinarios en castellano. En 1492, Antonio de Nebrija, un sevillano que había estudiado en Salamanca, publicó su *Gramática castellana*, el primer libro de Lengua que se ocupaba de un idioma distinto del latín. Nebrija dedicó este famoso libro a la reina Isabel la Católica, y creía que la lengua debía identificar al pueblo y unir a su gente. También es autor, entre otras obras, de un diccionario castellano-latín y latín-castellano.



Una nación poderosa

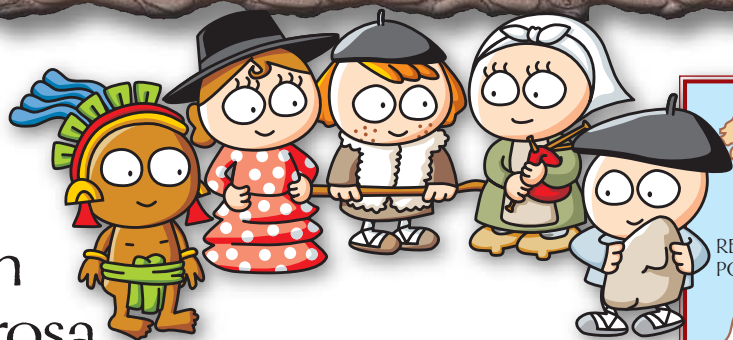

La Corona de Castilla es en el siglo XV un conjunto de reinos y territorios muy amplio, donde se hablan varias lenguas. A los territorios de León, Castilla, Vascongadas, Extremadura, Galicia..., se van añadiendo los que van librándose del dominio musulmán: Toledo,

Superiores en número

La Corona de Castilla tenía en 1480 unos 4,5 millones de habitantes (la Corona de Aragón apenas alcanzaba el millón).

Córdoba, Jaén, Sevilla, Murcia, Granada... Además, Isabel la Católica incluye dentro de las fronteras castellanas las islas

Canarias y los recién descubiertos dominios americanos. En 1513, poco después de la muerte de Isabel, el reino de Navarra se unirá también a la Corona de Castilla.



Castilla y León, eje de España

La unión de Isabel y Fernando se apoyó sobre todo en el poder de los reinos de la Corona de Castilla.

¿Qué es Aragón?

La Corona de Aragón estaba formada por los reinos de Aragón, Valencia y Mallorca y el principado de Cataluña. Destacaban por su comercio.

Termina la Reconquista



El último reino musulmán que quedaba en manos del Islam, Granada, fue conquistado por los Reyes Católicos en 1492, después de una guerra que duró once años. Tras sucesivas victorias militares en las que conquistó importantes ciudades del reino, en 1490 el ejército cristiano sitió Granada. Eso hizo muy difícil la llegada de alimentos a la ciudad y debilitó la resistencia de las tropas musulmanas. Finalmente, el rey Boabdil entregó las llaves de Granada a los Reyes Católicos el 2 de enero de 1492.

La Inquisición española

Con el apoyo del Papa, los Reyes Católicos trajeron a España la Santa Inquisición,

que había sido creada en la Edad Media para descubrir y condenar a los acusados de herejía, es decir, a los que se desviaban de las ideas y las prácticas religiosas admitidas. La Inquisición española se convirtió en manos de los Reyes Católicos en un instrumento más de poder y cohesión política, que, sin embargo, trajo consigo –por ejemplo– la expulsión de los judíos que vivían en España en 1492.



Alrededor de 1450, el alemán Juan Gutenberg ideó un mecanismo que cambió para siempre la forma de transmitir los conocimientos: la imprenta. Gracias al invento de Gutenberg se pasó de las lentas copias manuscritas de los documentos a la reproducción rápida de múltiples ejemplares de cada libro. Ello supuso que un gran número de personas en todo el mundo pudiesen acceder al saber escrito.

La imprenta de Gutenberg se basaba en un sistema de tipos móviles, es decir, letras individuales de metal que se podían mover fácilmente para componer una página de texto. Asimismo, se generalizó el uso del papel, material más eficaz que el pergamino.

El impacto de la invención de la imprenta fue tremendo. La producción de libros durante los primeros cincuenta años después de la decisiva aportación de Gutenberg fue, casi con toda seguridad, mayor que en los mil años precedentes. El saber escrito dejó de ser patrimonio de una elite y se extendió a amplias capas de la población. La escritura fue sustituyendo a la tradición oral como forma de transmitir conocimientos. Fue el comienzo de una larga

época de la Historia marcada por el predominio de la letra impresa.

Isabel la Católica pronto se dio cuenta del valor político y social del nuevo invento, y lo usó ampliamente

para difundir las leyes de su Gobierno. La primera imprenta de España fue instalada en 1472 por el alemán Juan Párix en Aguilafuente (Segovia), donde se imprime un Sinodal

conjunto de actas de un Sinodo o reunión religiosa), primer libro español del que se tiene noticia. En Burgos, Fadrique de Basilea, editará en 1499 una de las obras literarias más importantes escritas en castellano: “La Celestina”, de Fernando de Rojas.

La primera IMPRENTA de Castilla y León (1472)

Los “tipos” eran bloques pequeños de metal fundido, con la forma invertida de las letras en relieve.

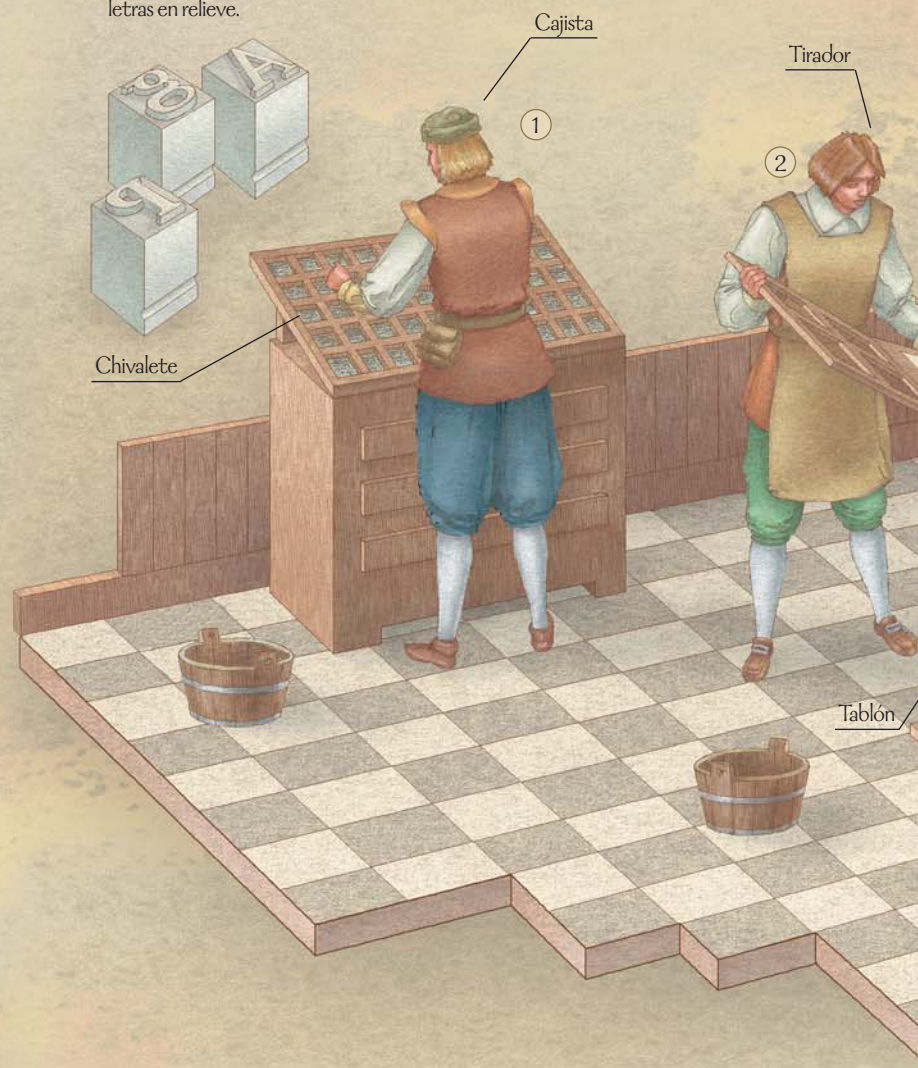

Sinodal de Aguilafuente.



Fijación al techo

PRENSA

Batidor

3

Barra

4

Tirador

5

6

Se copiaban letras de estilo clásico como la "Romana" para fabricar los tipos con los que se imprimía.

Se "tiraba" una primera impresión como prueba y el propio autor corregía los errores.

Papel preparado

- 1 El cajista selecciona los tipos para componer los textos que se imprimirán.
- 2 El tirador coloca el papel en un soporte que se pliega para que quede sujeto.
- 3 El batidor entinta las formas que ha compuesto el cajista. Luego se empuja el tablón debajo del mecanismo impresor.
- 4 Al girar la barra, desciende el mecanismo impresor y el papel entra en contacto con la tinta.
- 5 El papel se seca durante varias horas después de haber sido impreso.
- 6 El alzado consiste en disponer las hojas impresas en el orden correcto, antes de realizar la encuadernación del libro.

No se sabe con certeza dónde nació Cristóbal Colón, aunque se cree que en la ciudad italiana de Génova. Desde muy joven se interesó por la navegación y leyó la historia de los viajes de Marco Polo a Oriente.

Colón estudió los mapas de la época y llegó a la conclusión de que era posible llegar al continente asiático por mar atravesando el Atlántico, pero nadie le creyó. Rechazado en distintos países, donde su propuesta fue considerada irrealizable, al fin logró convencer a Isabel la Católica, que le dio el dinero

que necesitaba para poner en marcha su aventura.

Al regreso de su primer viaje a América trajo a Castilla la muestra palpable de su hallazgo: frutas, animales, oro y nativos de las nuevas tierras. Entusiasmada por el éxito de la empresa, la reina le patrocinó tres viajes más.

Pero la hazaña del marinero genovés despertó muchas envidias. Olvidado, triste y enfermo, Colón murió en Valladolid el 20 de mayo de 1506, convencido de que había llegado a las Indias y sin saber que había descubierto un nuevo mundo.

el personaje

Cristóbal Colón

Protagonista de la más extraordinaria de las expediciones, Cristóbal Colón quiso llegar a China por el Atlántico y demostrar que el mundo era redondo. En sus cálculos sólo faltaba un dato, entonces desconocido, que ha pasado a la Historia: existía un continente inexplorado entre Europa y Asia.

Los grandes descubridores

En pocos años, españoles y portugueses exploraron América de punta a punta y ensancharon el mundo conocido. Vasco Núñez de Balboa descubrió el Océano Pacífico en 1513. Poco después, Fernando Magallanes, portugués al servicio de Castilla, recorrió la costa atlántica americana y llegó hasta las islas Filipinas. Tras su muerte, Juan Sebastián Elcano culminaría el propósito de aquel viaje: dar la primera vuelta al mundo, confirmando así la redondez de la Tierra.

Los comentaristas de la época

Si conocemos hoy tantos detalles de la conquista de América es gracias a los cronistas de Indias, que plasmaron por escrito lo que iba sucediendo en las nuevas tierras.



Nuevos horizontes

Tras las primeras expediciones de Colón, centenares de castellanos se dispusieron a viajar hacia el nuevo

continente. Eran, por lo general, aventureros en busca de gloria y riquezas y monjes que pretendían convertir al cristianismo a los indígenas. La conquista de América hizo de España la nación más poderosa de la Tierra y llevó a

Europa productos de enorme importancia. Las grandes cantidades de oro y plata incentivaron el comercio, nuevos comestibles mejoraron la alimentación de la población y se desarrollaron ciencias como la geografía, la astronomía y la navegación.

Una dieta variada

Los europeos, hasta entonces bajo la amenaza del hambre, incorporaron a su dieta alimentos que hoy son básicos, como la patata, el maíz, el tomate, los pimientos y el cacao. De América también llegó el tabaco.



Los americanos de 1492

- ▶ **Aztecas:** Grandes guerreros, tenían conocimientos de astronomía y medicina.
- ▶ **Mayas:** Eran buenos matemáticos, botánicos y astrónomos. Inventaron un juego de pelota que incluía sacrificios rituales.
- ▶ **Incas:** Poseían una moderna organización social y una agricultura avanzada.



Los derechos de los indios: las Leyes de Burgos

Los españoles llegados a América convirtieron a los indios en esclavos y los hacían trabajar hasta el agotamiento. Ante esta situación, una parte de la Iglesia presionó a los Reyes Católicos para mejorar las condiciones de vida de los nativos americanos. Las Leyes de Burgos y Valladolid de 1512 reconocerán que los indios tienen alma y que por tanto no pueden ser esclavizados. Se establecen normas para que no



sean maltratados, reciban alimentos y sean convertidos al cristianismo. Este primer paso hacia el reconocimiento de los derechos humanos de los indígenas continuará en 1542 con las llamadas Leyes Nuevas.

Contra la esclavitud

Fray Bartolomé de las Casas y el jurista burgalés Francisco de Vitoria fueron los más destacados defensores de los derechos de los indios americanos.

El mundo se reparte en Tordesillas

España y Portugal pronto comenzaron a disputarse los territorios recién descubiertos. Ante el peligro de una guerra entre los dos países, los Reyes Católicos se reúnen con el monarca portugués en la localidad vallisoletana de Tordesillas, donde se firmó un histórico acuerdo el 7 de junio de 1494. El Tratado de Tordesillas dividió el mundo en dos

mitades y estableció que lusos y castellanos tendrían derecho a explorar y conquistar los territorios de uno de los dos hemisferios, sin interferir en el otro.

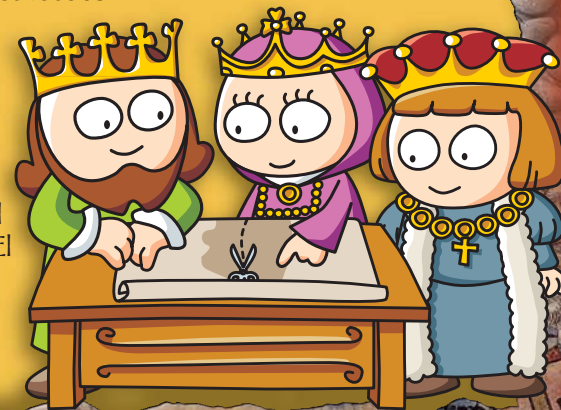

“¡Tierra!” El grito de Rodrigo de Triana, encaramado al palo mayor de La Pinta, ponía por primera vez en contacto dos continentes, Europa y América, que habían permanecido separados durante miles de años. El aviso del vigía también marcaba el final, aquel 12 de octubre de 1492, de una dramática travesía de 4.500 kilómetros y más de dos meses, durante la que Colón tuvo que enfrentarse a una tripulación impaciente y desconfiada.

Los marineros enrolados en las carabelas fletadas por Castilla eran en su mayoría personas ignorantes y supersticiosas que desconfiaban de las teorías de Colón sobre la redondez de la Tierra. Estaban convencidos de que el mundo era plano y que, por tanto, el almirante genovés los haría precipitarse por alguno de los abismos que marcaban el fin de los mapas.

A pesar de esos temores y los intentos de motín que tuvieron lugar durante el viaje, aquellos españoles pisarían finalmente suelo americano. La costa avistada por Rodrigo de Triana, que Colón tomó por China, era en realidad la isla Guanahani,

bautizada como San Salvador y que hoy pertenece a las Bahamas. En la playa se celebró una solemne ceremonia en la que Colón tomó posesión de las nuevas tierras en nombre de los Reyes Católicos. América había sido descubierta.

Colón encabezaría en los años siguientes otras tres expediciones a las nuevas tierras, llegando a las pequeñas Antillas, Cuba, Trinidad, Jamaica y las costas de América Central. Siempre afirmó haber encontrado una ruta hacia Asia y descubierto varias islas de la costa oriental, pues ignoró hasta su muerte que había desembarcado en un continente nuevo.

Rumbo al Nuevo

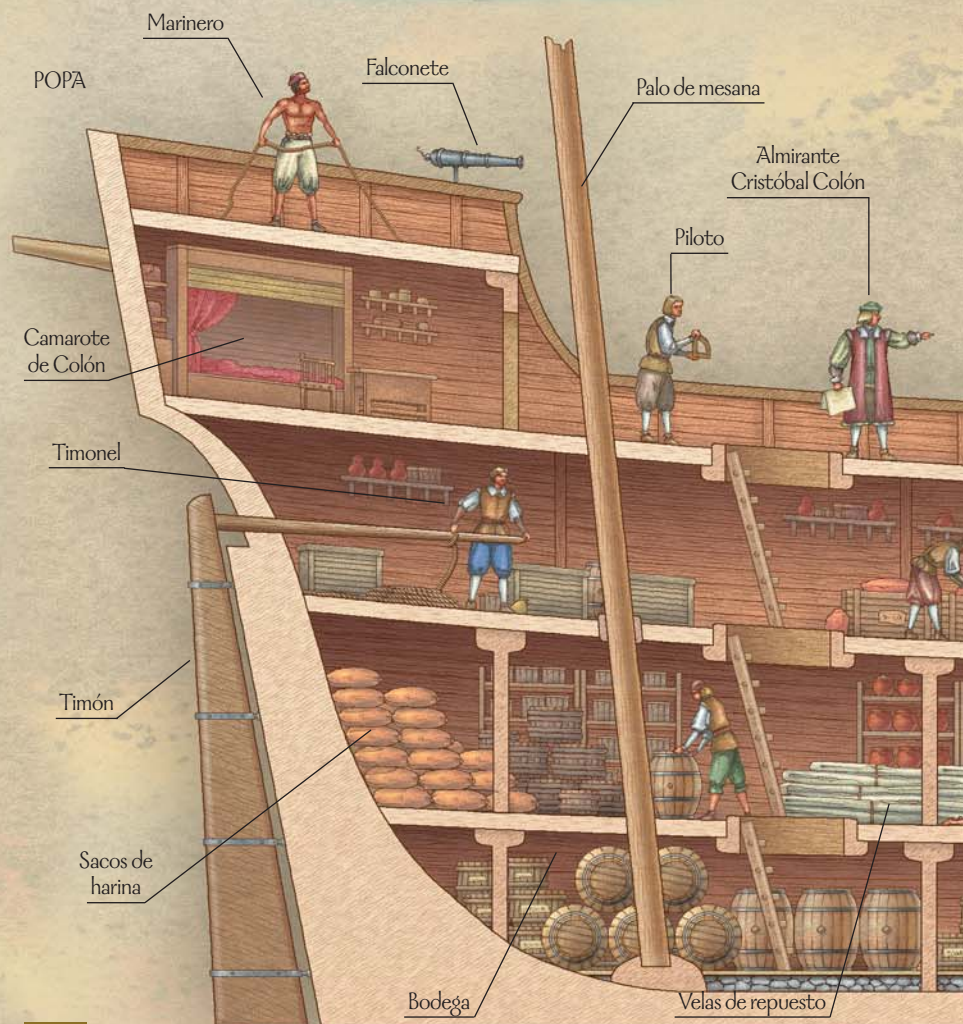

Casa-Museo de Colón, en Valladolid.

Mundo

ITINERARIOS DE LOS VIAJES DE CRISTÓBAL COLÓN

- Primer viaje ①
- Segundo viaje ②
- Tercer viaje ③
- Cuarto viaje ④

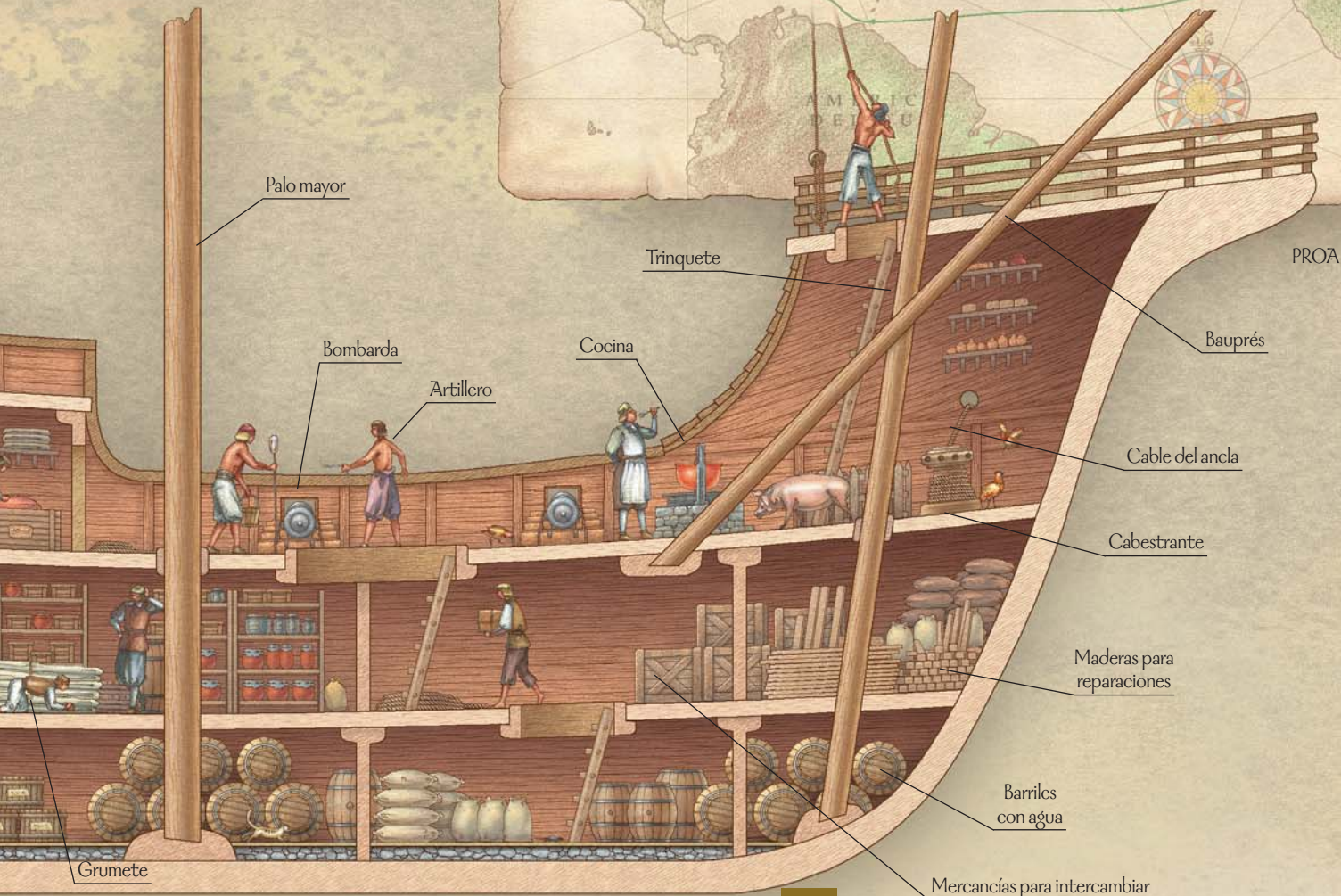

Carlos I, criado en los Países Bajos, no hablaba castellano y había llegado rodeado de una corte de extranjeros. En 1519 recibe la noticia de que ha sido elegido emperador de Alemania. Para pagar los desorbitados gastos de la coronación decide cobrar unos impuestos especiales a los castellanos y leoneses. Esa decisión, unida a la política autoritaria del nuevo rey y a la crisis económica que recorre el reino, enciende el descontento popular.

La rebelión estalla en Toledo y Segovia y se extiende por ciudades como Burgos, León, Madrid, Cuenca, Guadalajara, Salamanca, Valladolid,

Zamora... Las milicias comuneras, dirigidas por Juan de Padilla, tomaron algunas zonas de Castilla, entre ellas Tordesillas (donde intentaron sin éxito convencer a la madre del rey, la reina Juana, de que se hiciese cargo de la Corona). Pero el 23 de abril de 1521 las tropas imperiales vencieron al ejército popular en Villalar e hicieron prisioneros a los cabecillas de la rebelión.

Padilla, Bravo y Maldonado fueron decapitados el 24 de abril de 1521. Han pasado a la historia las últimas palabras que Padilla dirigió a uno de sus compañeros: "Señor Bravo, ayer era día de pelear como caballero y hoy de morir como cristiano".

los personajes

Bravo, Padilla y Maldonado

El segoviano Juan Bravo, el toledano Juan de Padilla y el salmantino Francisco Maldonado lideraron la revuelta comunera que pretendía defender los derechos de Castilla frente a la política de Carlos I, que en un primer momento dio mayor importancia a los asuntos del Imperio centroeuropeo que a los españoles.

La sublevación de las Comunidades

La revuelta comunera tuvo como protagonistas a comerciantes, artesanos y pequeños nobles de las ciudades castellanas y leonesas, y fue apoyada por el pueblo llano. Los sublevados pretendían mantener el poder de la Corona de Castilla dentro del Imperio que se estaba creando, y protestaban tanto por los impuestos que se les quería cobrar como contra el nombramiento de extranjeros para los altos cargos. El cambio de actitud de la nobleza y la división de los comerciantes (ciudades como Burgos se separaron de la sublevación) contribuyeron al fracaso final de los comuneros.

Una mujer comunera

María Pacheco era esposa de Juan de Padilla. Tras la ejecución de su marido, dirigió la defensa de Toledo frente a las tropas de Carlos I.



Carlos I rectifica

Tras aplastar la revuelta, Carlos I cambió de actitud y la Corona de Castilla se convirtió en el centro de la política imperial.

La fiesta de Castilla y León

Los castellanos y leoneses celebramos cada 23 de abril, fecha en la que tuvo lugar la batalla de Villalar, la fiesta oficial de nuestra Comunidad Autónoma.



Tras una calculada política de enlaces matrimoniales, y debido también a una serie de extraordinarias circunstancias históricas, Carlos I se puso al frente, a comienzos del siglo XVI, de uno de los mayores imperios de la Historia moderna. Su hijo, el rey Felipe II, consiguió sumar a ese imperio Portugal y sus posesiones en otros continentes (América, África y Asia). En los dominios del rey español, como ha sido tantas veces repetido, el sol no llegaba a ponerse.



Archivo General de Simancas.

Por línea materna, Carlos I hereda de su abuela Isabel la Católica la Corona de Castilla con todas sus posesiones americanas, Canarias y las plazas norteafricanas. De su abuelo Fernando recibirá la Corona de Aragón con sus dominios en Italia (Cerdeña, Nápoles y Sicilia). Por línea paterna hereda de su abuela María de Borgoña los Países Bajos, Charolais, Luxemburgo y el Franco Condado. De su abuelo Maximiliano recibe Austria, Tirol y otros reinos cercanos, además de los derechos al trono imperial alemán, que dominará bajo el nombre de Carlos V a partir de 1519.

Carlos I legará los territorios del Imperio germánico a su hermano Fernando, y el resto de sus posesiones (la mayoría) pasarán a manos de Felipe II,

que añadirá al imperio español todos los dominios portugueses.

Con el fin de gobernar tantos y tan diferentes reinos, se crea en el siglo XVI una red de instituciones coordinada por la política general del rey. Hay unos consejos territoriales (el más importante de los cuales es el Consejo de Castilla) y otros referidos a cuestiones como la Guerra, la Hacienda y la Inquisición.

Para controlar la administración de tan vasto imperio Carlos V ordena la custodia de todos los documentos públicos en el Archivo de Simancas (Valladolid), que se convertirá en uno de los más importantes del mundo para conocer el siglo XVI.

EL IMPERIO ESPAÑOL

(siglo XVI)





Mercader europeo



Piquero de los tercios



Jenizaro turco

Comerciante india



Porcelana china



Noble chino



Pescador de Filipinas

OCEANO ATLANTICO

ASIA

EUROPA

ÁFRICA

OCEANO INDICO

OCEANO ATLANTICO

AUSTRALIA



ISLAS AZORES

ISLAS CANARIAS

ISLAS DE CABO VERDE

Plymouth

PAISES BAJOS

Brujas

FRANCO CONDADO

Laredo

Sanlúcar de Barrameda

SACRO IMPERIO

TIROL

AUSTRIA

MILAN

NÁPOLES

CÓRCEGA

SICILIA

Tripoli



Nativo africano

Marfil



MADAGASCAR

SUMATRA



Espicias

Manila

ISLAS FILIPINAS

BORNEO



Así se dibujaba el escudo en los atlas de la época

No fue la de Cervantes una vida de comodidades ni de éxitos. Hijo de un humilde cirujano, luchó en la batalla de Lepanto, donde fue herido y quedó manco. Cuando regresaba a España, fue capturado por los turcos y estuvo prisionero en Argel durante cinco años. Tras ser rescatado intentó emigrar a América, pero no obtuvo el permiso necesario. Trabajó como recaudador de impuestos en Sevilla y fue encarcelado en dos ocasiones. Fracásó en el teatro, actividad literaria que daba entonces la fama y el dinero, y, aunque su *Don Quijote* tuvo un éxito inmediato, no evitó que muriera en 1616 en la pobreza.

En 1605 se imprimió la primera parte de *El ingenioso hidalgo Don Quijote de la Mancha*, un libro protagonizado por un caballero loco, Don Quijote, y su escudero, el labrador Sancho Panza. Un enemigo de Cervantes, que se hacía llamar Avellaneda para ocultar su verdadero nombre, escribió un Quijote falso en el que se burlaba de él. Eso empujó al escritor a publicar una segunda parte que redondeó su gran obra. La novela pasaba de mano en mano y se tradujo enseguida a varios idiomas.

Cervantes es autor de otras importantes obras, como las *Novelas ejemplares*, *La Galatea* y *Los trabajos de Persiles y Segismunda*.

Miguel de Cervantes

el personaje

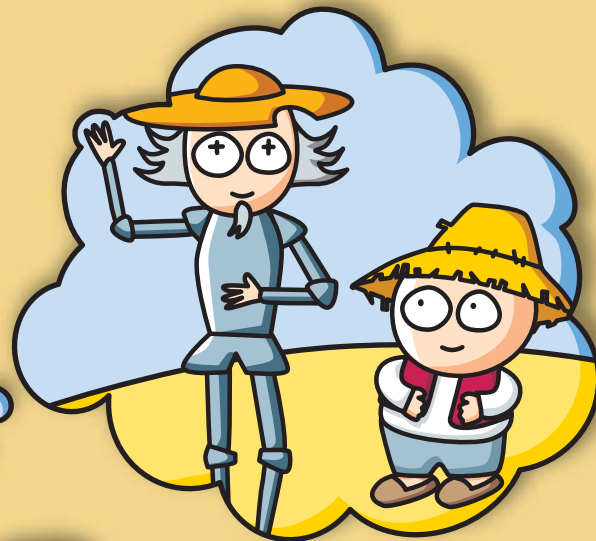

Nacido en 1547 en Alcalá de Henares, Miguel de Cervantes es el escritor español más grande de todos los tiempos, y uno de los mejores novelistas universales. Su obra más conocida, *El ingenioso hidalgo Don Quijote de la Mancha*, es todavía hoy leída y admirada en todos los países del mundo.

El Siglo de Oro

Mientras España perdía su Imperio y sufría una larga crisis económica, surge en nuestro país una generación irrepetible de artistas y pensadores en todos los campos. Las ciencias y las artes cobran un impulso tan extraordinario que esta época ha pasado a la historia como el Siglo de Oro. Novelistas (Cervantes), autores de teatro (Lope de Vega, Calderón de la Barca), poetas (Góngora, Quevedo), pintores (Velázquez, Zurbarán), escultores (Berruguete, Gregorio Fernández) y otros creadores aportan obras, ideas y formas originales que serán admiradas en todo el mundo.

El teatro, diversión popular

Las obras de teatro eran el entretenimiento favorito, tanto de la gente común como de reyes y nobles. Se representaban en los llamados corrales de comedias y despertaban una gran expectación.



¿Conoces estas obras?

- *Don Quijote de la Mancha* (Miguel de Cervantes).
- *La vida del Buscón* (Francisco de Quevedo).
- *Fuenteovejuna* (Lope de Vega).
- *La vida es sueño* (Calderón de la Barca).
- *Las Meninas* (Diego Velázquez).



Valladolid, capital de la monarquía

Aconsejado por su hombre de confianza, el duque de Lerma, el joven Felipe III decide trasladar la Corte (sede de la monarquía) de Madrid a Valladolid en 1601. De la noche a la mañana, la nobleza madrileña se ve obligada a mudarse a orillas del Pisuerga, donde se realizarán multitud de obras en las calles y se construirán palacios y casas. La ciudad se convierte en escenario de corridas de toros, bailes y fiestas sociales. Pero un brote de peste y la presión de los nobles madrileños harán que el rey devuelva la capitalidad a Madrid cinco años después.

Reino de las apariencias

La sociedad de la época estaba dominada por el ocio y la hipocresía. Se prefería la pobreza al trabajo, considerado deshonroso.

La carne, comida de ricos

La mayoría de los españoles se alimentaba con pan, verduras, legumbres, pescado salado y queso. La carne estaba reservada a los ricos.

La población se reduce

El número de habitantes de los territorios de Castilla y León se redujo a causa de las guerras, las enfermedades y la crisis económica.

El rey reina, el ministro gobierna

Los reyes españoles del siglo XVII no se preocupaban demasiado por gobernar sus reinos. Por eso, dejaron que nobles de su confianza tomaran las decisiones importantes, que en teoría correspondían a los monarcas. Esos poderosos ministros fueron llamados favoritos o validos. Algunos fueron grandes gobernantes preocupados por el bien de España, pero otros actuaron sólo en su propio beneficio. Los validos ejercían el poder hasta que perdían la confianza del rey y caían en desgracia. Entonces otro favorito ocupaba su lugar.

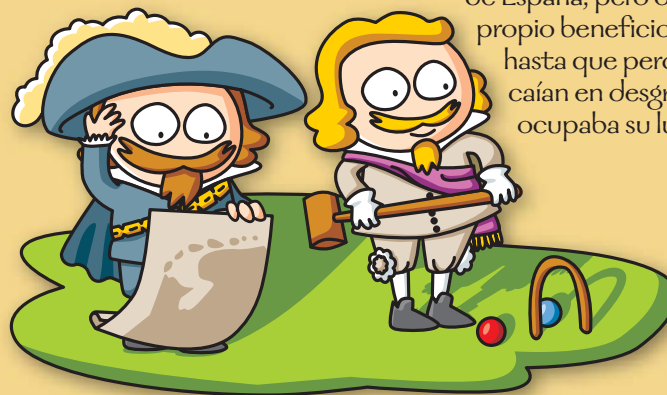

Los validos más importantes

- ▶ Felipe III: Duque de Lerma.
- ▶ Felipe IV: Conde-duque de Olivares.
- ▶ Carlos II: Duque de Medinaceli.

El “hechizo” de Carlos II

Desde niño, el rey Carlos II fue una persona débil, enfermiza y con una limitada capacidad mental. Se casó dos veces, pero no tuvo ningún hijo a quien transmitir la corona española. La gente de aquella época era muy supersticiosa, y muchos creyeron que el rey no tenía hijos porque era víctima de un hechizo. Le realizaron un exorcismo para sacar el demonio de su cuerpo, le hicieron beber

elixires milagrosos y le sometieron a diversas prácticas que, unidas a sus enfermedades, convirtieron sus últimos años de vida en una tortura. Todo sin éxito: murió a los cuarenta años y fue el último rey español de su familia, los Austrias.

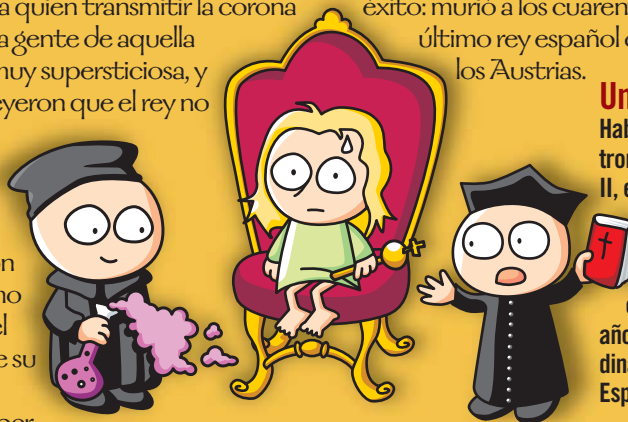

Un rey francés

Había varios candidatos al trono español, pero Carlos II, emparentado con Luis XIV, eligió al nieto de éste, Felipe de Anjou. Esa decisión hizo estallar una guerra de 13 años, tras la cual una nueva dinastía se instalará en España: los Borbones.

Diego Velázquez fue el pintor de la corte de Felipe IV y uno de los más brillantes de aquella extraordinaria época artística. Toda su vida la dedicó a retratar a la familia real y a los nobles que la rodeaban. Desarrolló técnicas hasta entonces desconocidas y, a su muerte, dejó una obra que ha influido en algunos de los más grandes pintores del mundo. Uno de sus mejores cuadros, y sin duda el más enigmático, es el que conocemos como *Las Meninas*.

En el centro de la escena aparece la infanta Margarita, hija de Felipe IV. Está rodeada por sus damas de honor (también llamadas meninas, que dan nombre a esta obra inmortal) y algunos cortesanos. Velázquez mismo es uno de los protagonistas del cuadro. Situado a la izquierda, está pintando un lienzo cuyo contenido, aparentemente, no se nos desvela. Pero, si nos fijamos atentamente en un espejo colgado al fondo de la estancia del pintor, podremos ver el reflejo de dos figuras: son el rey Felipe IV y su esposa, que estarían situados frente al pintor y los demás personajes que componen la escena.

Si lo pensamos bien, ¡los reyes han de estar donde nos encontramos

nosotros, espectadores del cuadro! Velázquez, en un momento de inspiración genial, hace desaparecer la distancia entre la obra y quienes la contemplamos, y nos convierte, sin que nos demos cuenta, en protagonistas de su cuadro.

Pero hay otros detalles en el cuadro que debemos observar atentamente. Velázquez confiere una sugerente sensación de profundidad a la habitación, a través de un eficaz juego de sombras y luces. La iluminación procede de dos ventanas situadas a la derecha de la escena (una en primer plano y la otra más retrasada) y de la puerta que un personaje vestido de negro abre al fondo de la estancia.

Aprender a mirar un cuadro: LAS MENINAS (1656)



EL PINTOR

Velázquez se autorretrata en esta obra.

PIGMENTOS



APRENDIZ

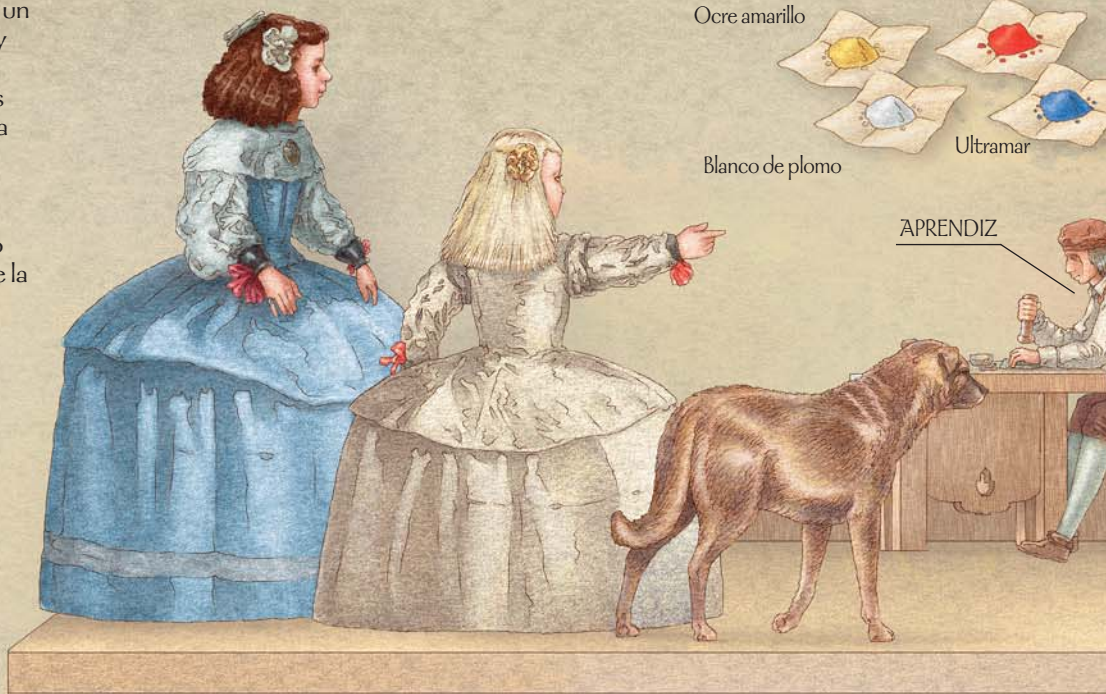

Las Meninas, según Picasso (siglo XX).

LA PERSPECTIVA

El contraste entre el techo oscuro y la pared iluminada aumenta la sensación de profundidad del cuadro.

EL LIENZO

Velázquez sólo nos muestra la parte trasera del lienzo que está pintando.

EL REFLEJO DE LOS REYES

Felipe IV y su esposa aparecen reflejados en el espejo del fondo, descubriendo el supuesto contenido del cuadro que está pintando Velázquez

LA INFANTA

Margarita de Austria tenía cinco años cuando Velázquez pintó *Las Meninas*.

MENINAS

Damas de honor de la infanta Margarita.

En la primavera de 1808, un campesino vallisoletano llamado Juan Martín reúne en Aranda de Duero (Burgos) una partida de hombres que se levanta contra los franceses. A partir de ese momento, el modesto labrador comienza a forjar su leyenda con decenas de enfrentamientos, siempre en primera línea de batalla, de los que sale victorioso.

El Empecinado, que llegó a ser nombrado general, dirigió una tropa que en algunos momentos del conflicto llegó a contar hasta con 10.000 guerrilleros. Quebradero de cabeza de las tropas de Napoleón en los territorios de ambas

Castillas, fue un eficaz aliado de los ingleses que luchaban en España contra Francia, y sus incursiones llegaron hasta zonas de Levante y Portugal.

Aunque ocupó cargos de importancia, siempre mantuvo un espíritu rebelde que le acarreo problemas con los poderosos. En 1823 sufrió destierro en Portugal por su oposición a Fernando VII.

A su regreso fue hecho prisionero y conducido a la localidad burgalesa de Roa, donde fue condenado a muerte y ejecutado en agosto de 1825.



el personaje

Juan Martín, El Empecinado

La resistencia contra las tropas de Napoleón que habían invadido España se encarnó en una serie de personajes que se distinguieron por su valor y entrega frente a los ejércitos franceses. Agustina de Aragón, el burgalés Cura Merino y Juan Martín, conocido como El Empecinado, son excelentes ejemplos de héroes.



La lucha contra los franceses

El territorio de Castilla y León se convirtió en pieza clave de la estrategia del ejército de Napoleón durante la invasión de España, pues era el camino para llegar a Portugal y comunicaba a las tropas del sur con las del norte. A finales de mayo de 1808 muchas ciudades crean "juntas de resistencia" contra los franceses (Salamanca, Ávila, Ciudad Rodrigo, Segovia, Zamora, Palencia, Valladolid, León, etc.). Las primeras batallas fueron derrotas de los voluntarios castellanos y leoneses, pero en 1812 cambia su suerte y las tropas conjuntas de España e Inglaterra derrotan a los franceses en Arapiles (Salamanca).

Morir matando
En su retirada, ya derrotado, el ejército de Napoleón provoca grandes destrucciones (como la voladura del castillo de Burgos) y saqueos del patrimonio.



“¡Viva la Pepa!”

El 19 de marzo de 1812, en plena Guerra de la Independencia, las Cortes españolas, reunidas en Cádiz, aprobaron la primera Constitución española, que, por ver la luz en la festividad de San José, sería conocida popularmente como “la Pepa”. Esta carta magna, que supuso un gran avance en el reconocimiento de las libertades, ponía el Gobierno en manos de unas Cortes representativas y rechazaba el poder absoluto que hasta entonces había ejercido el rey. Fernando VII, que fingió acatar esta Constitución, siempre conspiró para su desaparición. A pesar de su corta vida, “la Pepa” fue uno de los intentos más importantes para construir una España moderna y más libre.

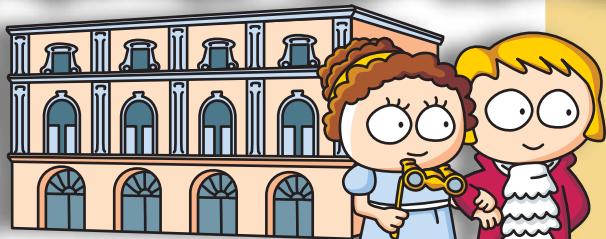

Esplendor de las ciudades

A mediados del XIX se expropiaron y se vendieron a particulares la mayor parte de las tierras y de las casas que poseían la Iglesia y los municipios. Este proceso, denominado “desamortización”, provocará importantes cambios en Castilla y León. En el campo aumenta espectacularmente la producción de cereales y florecen las fábricas de harinas. Por su parte, las ciudades se transforman y ganan en esplendor: se abren nuevas calles, las casas modernizan su aspecto y se construyen monumentos civiles, teatros y hermosos paseos, adquiriendo así la apariencia que todavía hoy tienen lo que llamamos “cascos históricos”.

El Canal de Castilla

El Canal de Castilla es uno de los proyectos más importantes de la España de la Ilustración. Su objetivo era acercar, a través de un cauce navegable, la meseta castellana al mar Cantábrico. Con

ello se lograría agilizar el transporte de mercancías, facilitar el regadío y potenciar la industria, especialmente la harinera a través de molinos. Tiene tres ramales (ramal norte, ramal de campos y

ramal sur) que forman una Y, uniendo Medina de Rioseco y Valladolid con Alar del Rey, en Palencia. Recorre 207 kilómetros, y aunque vivió momentos de esplendor, la llegada del ferrocarril precipitó su decadencia.



Una obra ambiciosa

- ▶ 3 presas.
- ▶ 69 acueductos.
- ▶ 50 esclusas (para salvar los desniveles del terreno).
- ▶ 3 dársenas (muelles de carga y descarga).
- ▶ Molinos de harina y papel.
- ▶ Batanes (para el curtido del cuero).
- ▶ Casas para los empleados del Canal.
- ▶ Mojones que indicaban las leguas del Canal.
- ▶ Una ferrería.

El final de un Imperio

La pérdida de las últimas colonias del antiguo imperio de la monarquía hispánica supone un fuerte golpe para España. Cuba, Filipinas y Puerto Rico, a miles de kilómetros de nuestra península, reclamaron durante años atención y ayudas que nunca llegaban, lo que empujó a sus líderes políticos a reclamar la independencia. El desastre de 1898 hizo que

muchos intelectuales se fijaran en Castilla, en su espléndida herencia histórica y cultural, y en su decadencia, como reflejo de la de España. Aquellos hombres formaron parte de lo que se llama ‘Generación del 98’.

El Tratado de París

Estados Unidos apoyó a los independentistas cubanos y declaró la guerra a España. Este enfrentamiento finalizó con un tratado de paz firmado en París, por el que Cuba se proclama independiente, mientras que Filipinas, Puerto Rico y la isla de Guam (en el Pacífico) pasaron a manos de Estados Unidos.

La venta de las últimas posesiones

A España aún le quedaban pequeños dominios en el océano Pacífico, que eran más un problema que un beneficio. Las últimas posesiones (las islas Carolinas, las islas Palaos y las islas Marianas) se vendieron a Alemania.

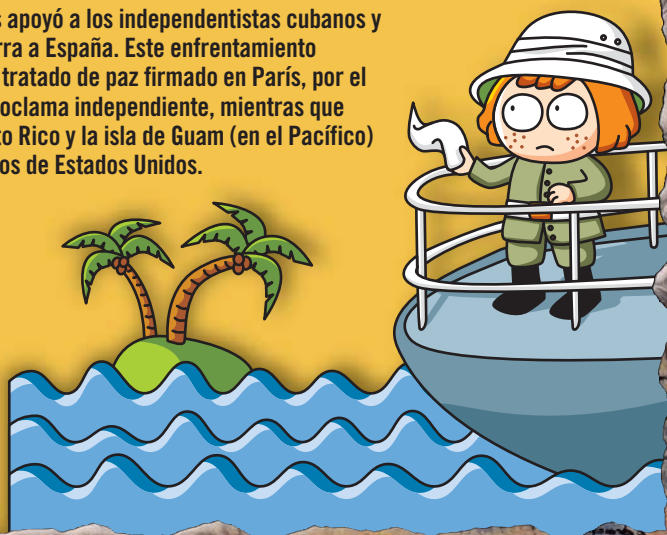

La PLAZA

Las plazas mayores son el núcleo donde tradicionalmente las gentes se han reunido para comprar, relacionarse y festejar. En Castilla y León hemos hecho de las plazas mayores el corazón de nuestras poblaciones, en muchos casos desplazando el centro urbano desde las iglesias y catedrales al lugar donde se asientan los ayuntamientos. La Plaza Mayor de Salamanca ilustra mejor que cualquier otra, en su esplendor barroco, el lugar público por excelencia.

La Plaza Mayor de Salamanca solía ser el lugar donde se celebraban los mercados, y en ocasiones especiales se convertía en plaza de toros y en escenario de las ejecuciones públicas en la horca.

Con el paso de los siglos, aquella plaza fue degenerando en su aspecto. Las autoridades entendieron que una ciudad con el lustre cultural de Salamanca no podía consentir tal falta de decoro. Por eso, en el siglo XVIII, se acometen las obras para levantar una plaza amplia, con soportales para proteger el comercio y eliminando los puestos que impedían la circulación de "los coches, carros y caballerías".

El diseño se encargó a Alberto Churriguera, maestro mayor de la catedral y miembro de una de las familias más reconocidas en el arte español, creadores de un

estilo con firma propia: el churrigüesco. Las obras se iniciaron en 1729 y concluyeron en 1755.

Aunque lo parezca, la Plaza Mayor de Salamanca no es un cuadrado perfecto: el lado más largo es el norte, donde está el Ayuntamiento. Además de los soportales, está diseñada con fachadas de tres pisos (excepto en el edificio del Ayuntamiento), todas ellas con largos balcones que permitían aumentar el número de espectadores en las grandes solemnidades o celebraciones. También destacan sus medallones, junto a los arcos de los soportales, decorados con los rostros de reyes de España, gobernantes y personajes estrechamente vinculados con la capital charra.



CAMPESINA
CON TRAJE
DE FERIA



Embozado

Vendedora
de telas

Frutas
y verduras

Carnes

Ceramista

SOPORTALES

En ellos se instalaban los comercios. Servían también para proteger de la lluvia y el frío a los paseantes

MAYOR de Salamanca (1755)

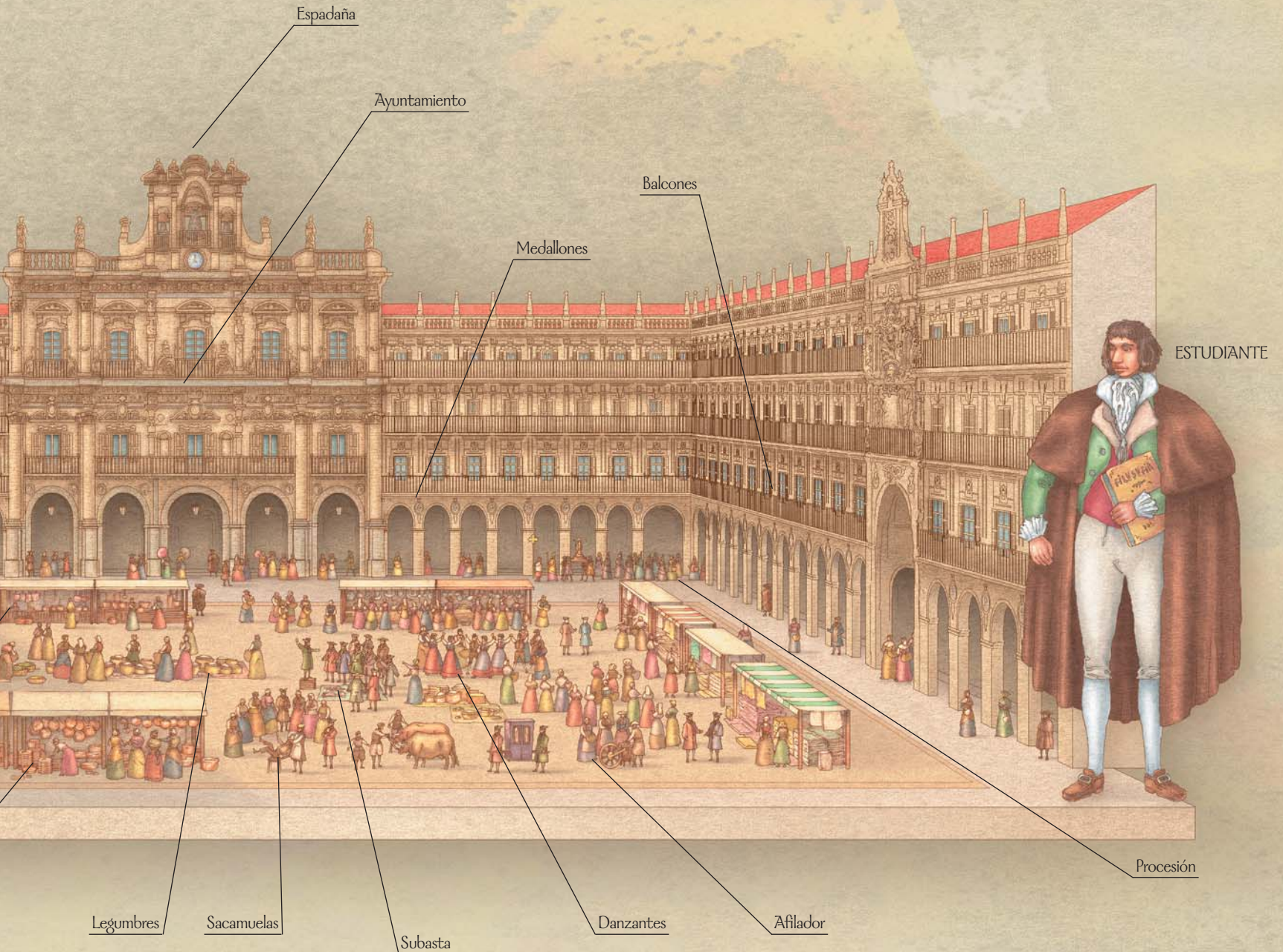

La Generación del 27

A finales de los años 20 surge en España un extraordinario grupo de artistas: la Generación del 27, con poetas (García Lorca, Rafael Alberti, Gerardo Diego, Jorge Guillén), pintores (Dalí) y directores de cine (Buñuel).

La Segunda República

En 1931 se proclama la Segunda República, una corta etapa democrática que tendrá un final dramático. Los violentos enfrentamientos entre los partidarios de la derecha y de la izquierda, unidos al descontento de los militares, desembocarán en 1936 en una sangrienta guerra entre españoles.

Guerra entre hermanos

La Guerra Civil es la página más triste de nuestra historia en el siglo XX. Los españoles se dividieron en dos bandos, muchas veces por la casualidad de estar viviendo en un pueblo u otro, y se vieron obligados a coger las armas y matar a sus vecinos, a sus conocidos, a sus hermanos... La dictadura de Franco se alargó durante 36 años, desde el final de la Guerra Civil hasta la muerte del general en 1975.

El régimen del general Franco

Finalizada la Guerra Civil en 1939, España estuvo gobernada durante casi cuarenta años por el régimen autoritario del general Franco, que atravesó diferentes etapas en el terreno económico y social. El primer momento de la posguerra estuvo lleno de dificultades por la escasez de alimentos y la falta de producción. En la segunda etapa, a mediados de los años 50, se inició una cierta apertura hacia otros países y un lento despegue económico que se consolidaría en la tercera etapa, finalizada con la muerte del general en 1975. A partir de ese momento, los deseos de la sociedad española de democracia y libertad desembocarían, después del periodo histórico conocido como "La Transición", en la actual Constitución de 1978.



La posguerra

Al terminar la Guerra Civil, escaseaban los alimentos. El Gobierno racionó la comida y los que podían compraban de contrabando productos de primera necesidad (aceite, harina, legumbres, etc.).

el personaje

Juan Carlos I

Cuando Franco muere en 1975, se pone en marcha la Transición Democrática, es decir, el proceso que hará de España un país de plenas libertades políticas y sociales. A la cabeza de estos cambios se coloca el rey Juan Carlos I, que apoya decididamente la transformación que exige la sociedad y pactan los partidos políticos. Pronto se celebran elecciones generales y municipales. Ese proceso culmina en la Constitución de 1978, aprobada en un



referéndum, con la que los españoles acordamos unas reglas para una convivencia pacífica y libre.

La Constitución establece que...

- ▶ Los españoles son iguales ante la ley, sin distinción de razas, sexo, religión, etc.
- ▶ Hay libertad de expresión.
- ▶ Hay libertad religiosa e ideológica.
- ▶ Todos tienen derecho a la educación.
- ▶ La asistencia sanitaria y la jubilación están garantizadas para todos.

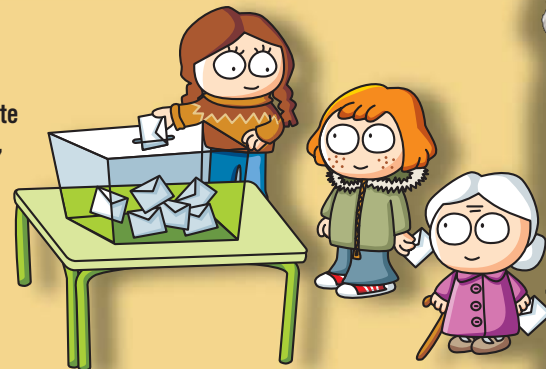

Integrados en Europa

España se integra en 1985 en la Comunidad Europea, y desde entonces ha tenido un papel decisivo en la configuración de una Europa cada vez más grande e importante en el mundo. En 2002 la nueva moneda común, el euro, sustituye a la vieja peseta.



El Estado de las Autonomías

Una de las grandes aportaciones de la Constitución de 1978 fue la creación del llamado Estado Autonomico, que supone reconocer a las regiones de España la posibilidad de autogobernarse, asumiendo competencias que antes eran responsabilidad sólo del Estado.



Las instituciones de la Comunidad Autónoma

En una sociedad democrática las decisiones se toman entre todos. Nuestra Comunidad Autónoma cuenta con unas instituciones que permiten adoptar acuerdos en común y llevarlos a la práctica para que todos vivamos mejor.

Las Cortes:

Formadas por procuradores, que son representantes del pueblo de Castilla y León elegidos cada cuatro años. Dependientes de las Cortes hay dos instituciones de gran significación, como son el Procurador del Común y el Consejo de Cuentas.

La Junta de Castilla y León:

Es el órgano de gobierno y administración de la Comunidad y está formada por el Presidente, los vicepresidentes, en su caso, y los consejeros.

El Presidente de la Junta:

Es elegido por las Cortes de Castilla y León y nombrado por el Rey; es el máximo representante de la Comunidad y dirige la Junta de Castilla y León.

El Estatuto de Autonomía de Castilla y León

El 25 de febrero de 1983 se aprobó el Estatuto de Autonomía de Castilla y León. El Estatuto es la norma principal de la Comunidad Autónoma y en él se recogen cuestiones tan importantes como las instituciones que representan a todos los castellanos y leoneses y que ejercen el gobierno, las competencias que ostenta la Comunidad o

los recursos económicos y materiales que permiten que todo funcione correctamente.

El Estatuto ha sido reformado en diversas ocasiones para aumentar las competencias de la Comunidad Autónoma, recibiendo, entre otras, algunas tan importantes como la Educación o la Sanidad. La

última reforma tuvo lugar en el año 2007.

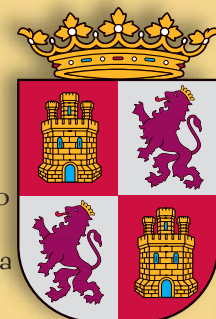

Presidentes de la Junta de Castilla y León:

- ▶ Demetrio Madrid (1983-1986)
- ▶ Constantino Nalda (1986-1987)
- ▶ José María Aznar (1987-1989)
- ▶ Jesús Posada (1989-1991)
- ▶ Juan José Lucas (1991-2001)
- ▶ Juan Vicente Herrera (2001-)

Además, en la Comunidad hay otras instituciones importantes, como el Tribunal Superior de Justicia de Castilla y León, el Consejo Consultivo y el Consejo Económico y Social, en el que se reúnen los representantes sociales de los castellanos y leoneses.

Por su larga Historia, por su renovada actividad, pocos territorios pueden presumir de contar con una institución con la ascendencia de las Cortes castellanas y leonesas. Como reinos separados o como territorios unificados bajo la misma corona, la necesidad de gobernar con el respaldo, el consejo o el beneplácito de los gobernados fue la razón de ser de las convocatorias a Cortes. Desde 1983, la Comunidad Autónoma de Castilla y León ha recuperado esta institución, hoy plenamente democrática.

LAS CORTES de Castilla y León (1983)

El Reino de León convocó sus primeras Cortes en 1188, y el Reino de Castilla lo hizo casi con total seguridad antes de 1200. Ochocientos años más tarde, en 1983, los castellanos y leoneses nos dotamos nuevamente de una institución propia para hacer nuestras leyes, donde nos representan los procuradores que elegimos a través de las urnas y que son la base de nuestra autonomía.

Las Cortes de Castilla y León tienen su sede en un moderno y funcional edificio en la ciudad de Valladolid, al que se trasladaron en 2007 después de 24 años de estancia en el castillo de Fuensaldaña. Cuentan con 83 procuradores y entre sus funciones más importantes está la legislativa, es decir, la de estudiar y aprobar las leyes con las que se regulan nuestros derechos y deberes. Cuando una ley queda aprobada, se publica



Nueva sede de las Cortes de Castilla y León.

en el Boletín Oficial de Castilla y León, firmada por el Presidente de la Junta en nombre del Rey.

Una vez celebradas las elecciones, los candidatos que aspiran a la Presidencia de la Junta de Castilla y León deben someterse a una votación de todos los procuradores, y se proclama Presidente a quien más votos obtiene. A partir de ese momento, las Cortes han de vigilar y colaborar con la labor del Gobierno. A todo esto se añaden muchas más funciones, entre las que destaca la de nombrar a los representantes de Castilla y León en el Senado de España.

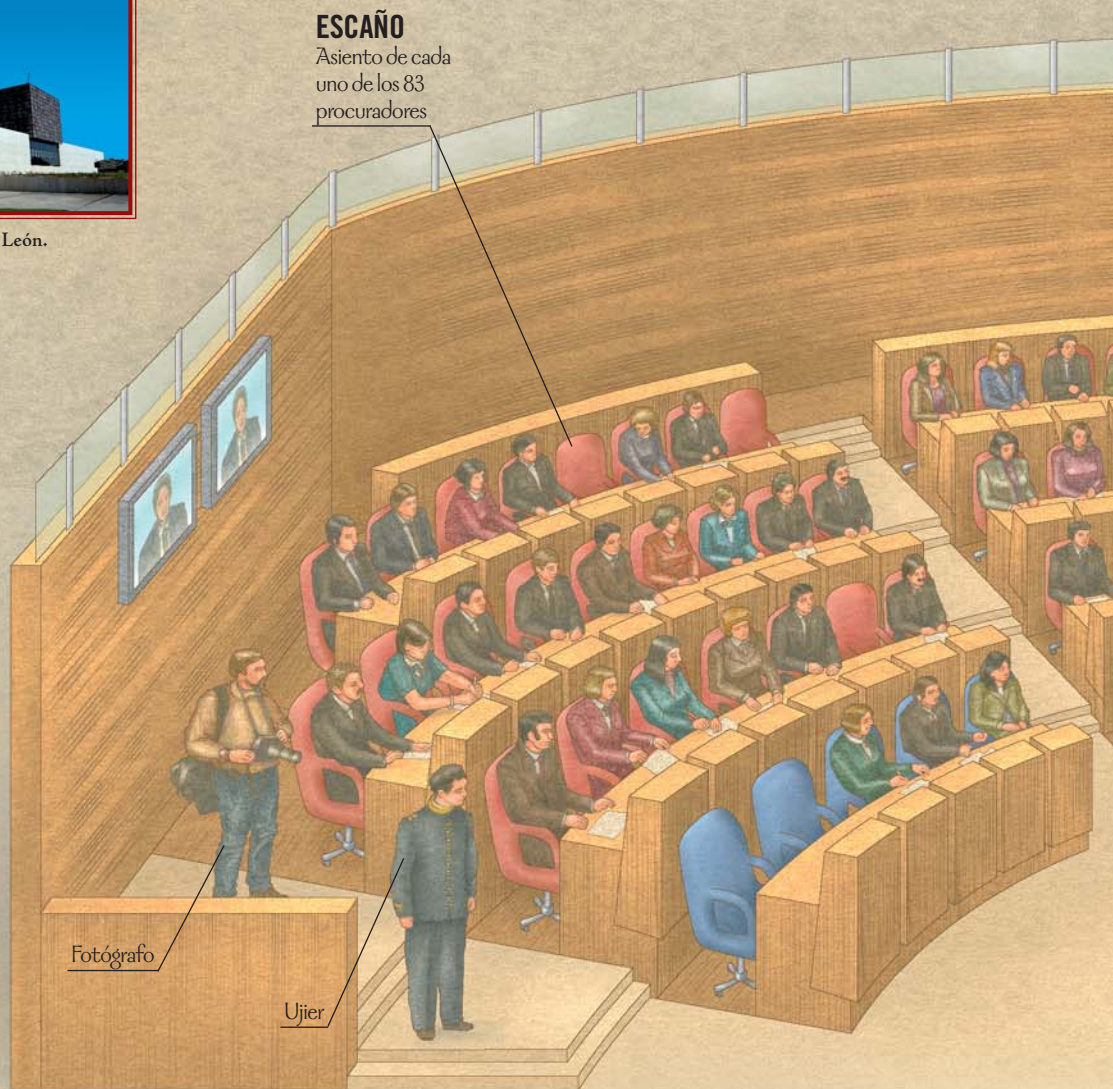

ESCAÑO

Asiento de cada uno de los 83 procuradores

Fotógrafo

Ujier

TRIBUNA DE ORADORES

Lugar desde donde intervienen los parlamentarios para exponer sus propuestas

Mosaico de Los Cántaros (s. IV)

Presidente de las Cortes

MESA DE LAS CORTES

Órgano que regula la actividad parlamentaria

HEMICICLO

La sala tiene forma semicircular para que los procuradores puedan dirigirse los unos a los otros viéndose las caras

Periodistas

BANCO AZUL

En la primera fila, de distinto color que el resto, se sientan el Presidente de la Junta de Castilla y León y los consejeros que forman su Gobierno



UNIDAD DIDÁCTICA

LA HISTORIA DE CASTILLA Y LEÓN

FICHAS DEL EDUCADOR

■ Resumen, desde el punto de vista histórico, de los aspectos más relevantes del período tratado en cada tema. Se completan con cronologías, árboles dinásticos, mapas, etc.

ACTIVIDADES

■ Están prologadas por un texto literario que introduce un divertido comentario. Sugieren diversos trabajos y pasatiempos, en consonancia con los objetivos curriculares.

Sumario



Fundación
VILLALAR
Castilla y León

Nuestras señas de identidad.

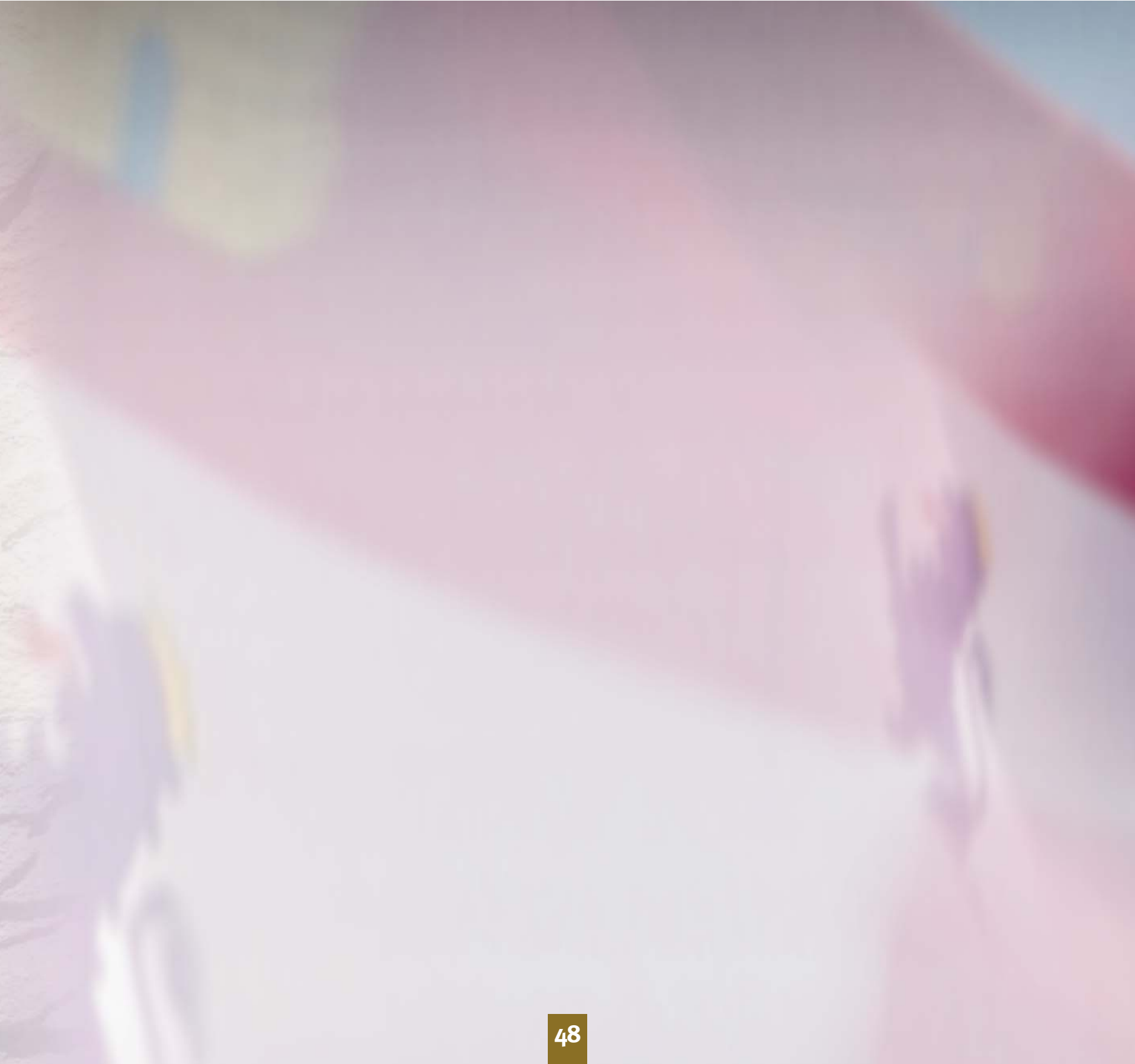



Las trincheras cristianas

[711-1037]

La presencia del hombre en el territorio de la actual Comunidad Autónoma de Castilla y León se remonta a más de un millón de años atrás, según han demostrado las investigaciones de la Sierra de Atapuerca (Burgos). Pero fue en la Edad Media cuando aparecieron los dos términos con que hoy la designamos. Primero surgió León, nombre y capital del gran reino que se desarrolló a partir del primitivo reino astur. Y del seno leonés nació Castilla, un condado primero y desde el siglo XI un reino independiente.

Cuando invaden la Península Ibérica en el año 711, los musulmanes dejan sin ocupar una franja de territorios del noroeste. En ella surge el reino astur, que, a partir de su victoria en la batalla de Covadonga (722), emprende en nombre de la cristiandad un largo proceso de conquista del suelo hispano en manos árabes.

Se abre entonces un periodo marcado por la repoblación de los extensos espacios de la cuenca del Duero, prácticamente deshabitados, que constituían una auténtica "tierra de nadie" entre cristianos y musulmanes. En el siglo X, el antes pequeño reino astur se había expandido extraordinariamente. El rey García I decide trasladar la capital desde Oviedo hasta León, ciudad repoblada en el año 856 y que en ese momento estaba en el centro mismo del territorio. A partir de entonces, a los monarcas del antiguo reino astur se les llamará reyes leoneses y León se convertirá

en la ciudad más importante de la Hispania cristiana.

Entre los siglos IX y X, y al compás de la actividad colonizadora, cobra protagonismo en el norte de la actual provincia de Burgos un grupo de aldeas que, merced a su personalidad diferenciada, se



Alfonso X el Sabio

constituirán en un condado bajo el liderazgo de Fernán González, el condado de Castilla, que mantendrá significativas diferencias con el reino de León: la nobleza

tenía un poder menor, debido a la mayor fuerza de los campesinos. Además, poco a poco desarrolla un idioma propio, el castellano; y es una sociedad muy militarizada, debido a su condición de tierra fronteriza.

A comienzos del siglo XI el condado castellano pasa a manos del rey navarro Sancho III, que al morir reparte sus dominios entre sus hijos. Surge así, en el año 1037, el reino independiente de Castilla, cuyo primer rey será Fernando I.

Los reyes de León

[866-1037]

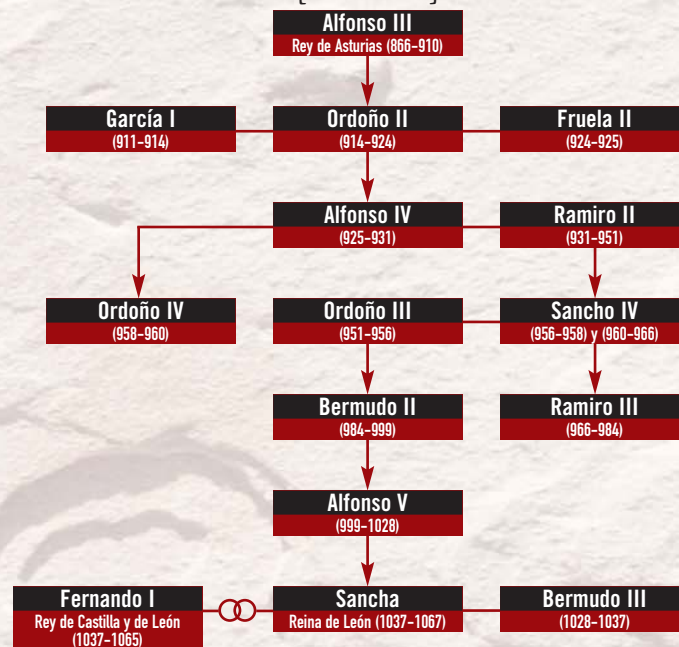

CRONOLOGÍA

- 711 Comienza la ocupación árabe de la Península.
- 718 El visigodo Pelayo organiza la resistencia cristiana en Asturias.
- 722 Victoria asturiana en la batalla de Covadonga.
- 741-755 Los heréberes abandonan el norte peninsular. Alfonso I ocupa Galicia y Astorga.
- 800 Primera mención documental del nombre de Castilla.
- 807 Empieza a difundirse el hallazgo de la tumba del Apóstol Santiago en Compostela.
- 856 Incorporación de la ciudad de León al reino astur.
- 911-914 León, capital del reino, que toma su nombre.
- 917 Victoria navarro-aragonesa de San Esteban de Gormaz.
- 929 Surge el califato de Córdoba.
- 932 Fernán González, conde de Castilla.
- 939 Ramiro II vence en la batalla de Simancas.
- 944 Rebelión del conde castellano Fernán González contra Ramiro II.
- 981-997 Almanzor saquea León, Zamora, Coimbra, Oporto, Salamanca, Sahagún, Osma... y destruye la catedral de Santiago.
- 1017 Basílica de San Isidoro de León.
- 1031 Fin del califato de Córdoba.
- 1035-1037 Muerte de Sancho III de Navarra: Fernando I, primer rey de Castilla.



Juntos por primera vez

[1037-1230]

En el siglo XI León y Castilla son dos sociedades preparadas, sobre todo, para la guerra. A la que se libra contra los musulmanes que habían invadido la Península Ibérica a comienzos del siglo VIII se van sumando las sucesivas guerras internas que modifican una y otra vez el mapa de los reinos cristianos del norte de España. Tras una de ellas, de la que sale victorioso Fernando I, se unirán por primera vez en su historia Castilla y León. Transcurre el año 1037.

Los tres hijos de Fernando I, Alfonso, Sancho y García, se enfrentarán en una nueva guerra después de la muerte de su padre. El vencedor, Alfonso VI, se convierte en el segundo rey de Castilla y León. Alfonso VI ganará también una batalla decisiva a los musulmanes: la conquista de Toledo (1085), la primera vez que un reino musulmán pasó a manos de los cristianos durante la Reconquista.



Una mujer, la reina Urraca, supo ser lo suficientemente hábil como para mantener unidos los reinos en

medio de nuevos enfrentamientos tras la muerte de Alfonso VI. A Urraca le sucederá su hijo, el rey Alfonso VII, que se proclama emperador y logra importantes victorias que hacen que la frontera entre cristianos y musulmanes vaya desplazándose cada vez más hacia el sur de la Península.

Alfonso VII decide repartir el reino a su muerte entre sus dos hijos: Sancho III de Castilla y Fernando II de León. Una vez más estalla la guerra entre dos hermanos que, aunque acuerdan finalmente la paz en 1158, mantendrán divididos León y Castilla, que ya no volverán a unirse hasta 1230, bajo la corona de Fernando III. La frontera entre ambos reinos no está en esta época bien definida, sometida a disputas territoriales que no cesarán hasta su unificación definitiva.



Mientras tanto, se mantiene la guerra contra los musulmanes, que habían reaccionado a la pérdida de Toledo y ganaban terreno a sus enemigos. La cruzada liderada por Castilla desembocará en la batalla de Las Navas de Tolosa (1212), una gran victoria militar que abrirá las puertas de Andalucía a los cristianos.

Los reyes de León y de Castilla

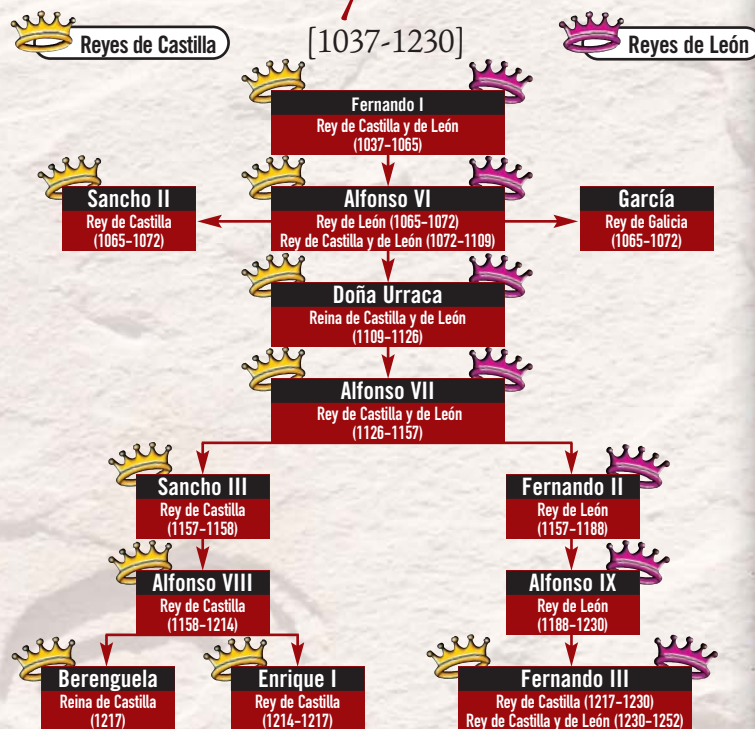

CRONOLOGÍA

- 1031 Fin del califato de Córdoba.
- 1037 Creación del reino de Castilla.
- 1037 Batalla de Tamarón: el rey castellano Fernando I vence al monarca leonés Bermudo III y une los reinos de León y Castilla.
- 1054 Batalla de Atapuerca: castellanos y aragoneses se reparten el reino de Navarra tras la derrota y muerte del rey García.
- 1080 Concilio de Burgos: el rito romano sustituye al mozárabe en Castilla y León.
- 1085 Alfonso VI conquista Toledo.
- 1086 Alfonso VI es derrotado por los musulmanes en la batalla de Sagrajas.
- 1094 Rodrigo Díaz de Vivar (El Cid) conquista Valencia.
- 1135 Alfonso VII es coronado emperador en León.
- 1139 Se publica el *Codex Calixtinus*, primera guía útil para los peregrinos del Camino de Santiago.
- 1143 Creación del reino de Portugal.
- 1157 Muerte de Alfonso VII: escisión de los reinos de León y Castilla.
- 1188 El rey leonés Alfonso IX convoca las primeras Cortes.
- 1195 Alfonso VIII de Castilla es derrotado por los musulmanes en la batalla de Alarcos.
- 1210 Posible redacción del *Cantar de Mio Cid*.
- 1212 Alfonso VIII de Castilla vence en la decisiva batalla de Las Navas de Tolosa.



La hora de Castilla y León

[1230-1284]

En el año 1230, las coronas de Castilla y León se unifican definitivamente bajo un mismo mando. Fernando III, rey de Castilla tras la abdicación de su madre, Berenguela, hereda la corona leonesa a la muerte de su padre, Alfonso IX. En el transcurso del siglo XIII, un rey santo, Fernando III, y un rey sabio, Alfonso X, logran fundir dos realidades que se habían ido acercando cada vez más en lo social, lo político y lo cultural, y cuyos destinos quedarán unidos en adelante.

En efecto, Castilla y León compartían un espacio sin barreras físicas, unido por la extensa llanura de Tierra de Campos; un sistema, el feudal, que imponía la condición de vasallos a la mayoría de la población; y una lengua, el castellano, que crece como vehículo literario y que en esa época se convertirá en el idioma en que se redactan los documentos públicos. En lo político, las instituciones de ambos territorios se fusionan progresivamente. Ya con Alfonso X, la mayor parte de las reuniones de Cortes son conjuntas para los dos reinos.

Castellanos y leoneses protagonizarán en este siglo un avance incontenible hacia el sur peninsular, ganando ricos y extensos territorios hasta llegar al corazón de Al-Ándalus.

Córdoba, la capital del califato, fue ocupada en 1236, y doce años más tarde Sevilla cayó en manos

cristianas. En 1262 las tropas castellanas y leonesas llegan a la costa atlántica, tomando Cádiz, y conquistan el reino de Murcia.



Fernando III el Santo

Las nuevas tierras arrebatadas a los musulmanes se convierten en una extensión de Castilla y León: en ellas se implantan las creencias, la economía, las

leyes y las costumbres cristianas, merced a un gran movimiento migratorio que llevó a muchos habitantes de la Meseta castellana a repoblar el suelo andalusí.

Tras la muerte de Fernando III accede al trono Alfonso X el Sabio, director de un gran proyecto cultural cuyo ejemplo más brillante es la Escuela de Traductores de Toledo. Alfonso X consumió muchas de sus energías, sin embargo, en una ambición fracasada: conseguir la corona del Sacro

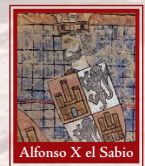

Alfonso X el Sabio

Imperio Romano Germánico, que llegaba desde el norte de Alemania hasta el centro de Italia.

Los reyes de Castilla y León

[1230-1284]

Fernando III el Santo
(1230-1252)

Alfonso X el Sabio
(1252-1284)

Sancho IV
(1284-1296)



Alfonso X el Sabio.

CRONOLOGÍA

- 1221 Primera piedra de la catedral de Burgos.
- 1230 Fernando III unifica las coronas de Castilla y León.
- 1236 Fernando III conquista Córdoba.
- 1236 Se difunde la Crónica Latina de los Reyes de Castilla.
- 1248 Fernando III conquista Sevilla.
- 1250 Libro de los Fueros de Castilla.
- 1250 Se compone en el monasterio de San Pedro de Arlanza el Poema de Fernán González.
- 1252 Gonzalo de Berceo escribe los "Milagros de Nuestra Señora".
- 1253 Por orden de Alfonso X se redacta el Fuero Real.
- 1254 Alfonso X otorga las Constituciones de la Universidad de Salamanca.
- 1255 Comienza la construcción de la catedral de León.
- 1258 Las Cortes de Valladolid tratan de frenar la continua subida de los precios.
- 1260 Finaliza la construcción de la estructura gótica original de la catedral de Burgos.
- 1260 Muere Gonzalo de Berceo.
- 1260 Se crea la Universidad de Valladolid.
- 1262 Alfonso X conquista Cádiz.
- 1262 Alfonso X conquista el reino de Murcia.
- 1264 Rebelión de los musulmanes de Andalucía y Murcia.
- 1273 Creación del Honrado Concejo de la Mesta.

Una sociedad en crisis

[1284-1474]

La época que transcurre entre la muerte de Alfonso X y la coronación de Isabel la Católica es en Castilla y León un tiempo de crisis, marcado por la peste, la guerra civil y los enfrentamientos entre el rey y los nobles por el control del poder. La repoblación se paraliza por los efectos devastadores de las enfermedades y el hambre. Al trono accederá una nueva dinastía, los Trastámara. Y en las ciudades emerge una clase social que reclama protagonismo: la burguesía, compuesta por comerciantes y artesanos.

Tras los cortos reinados de Sancho IV y Fernando IV, Alfonso XI hereda la Corona de Castilla, un vasto territorio en el que se integran los reinos de León y de Castilla, unidos definitivamente desde 1230. Vencedor de importantes batallas contra los musulmanes, no pudo superar, sin embargo, la temida peste negra, que acabó con su vida en el año 1350.



Pedro I

En su muerte le sucedió su hijo Pedro I (1350-1369). Su línea política siguió el camino emprendido por su padre de afianzamiento de la autoridad del rey. Ello le valió el enfrentamiento con la nobleza, que, para librarse de él, apoyó a su hermano Enrique de Trastámara. Tras una guerra entre ambos hermanos (en la que participaron tropas inglesas y francesas), Enrique mató a Pedro en el año 1369 y se hizo nombrar rey. Comenzaba con él la dinastía Trastámara.



Enrique II

Enrique II tuvo que pagar con favores el apoyo de los nobles, pero, consciente del peligro que suponía una nobleza poderosa, la alejó del Gobierno y encumbró a hidalgos y juristas al servicio del Estado. Las ciudades y villas apoyan al rey, mientras la crisis va cediendo y Castilla, gracias al comercio exterior, comienza a recuperarse. Pero la pugna se mantendrá en los siguientes reinados, con especial virulencia en la época de Juan II (en la que se produjo una sublevación nobiliaria contra la política del condestable real Álvaro de Luna) y de Enrique IV, a quien los nobles rebeldes pretendieron destituir.

La nobleza provocará a la muerte de Enrique IV una nueva guerra civil, oponiéndose a que reinara Isabel I—Isabel la Católica—y defendiendo la opción de su sobrina, Juana “la Beltraneja”.

Los reyes de la Corona de Castilla

[1284-1474]



Palacio de Pedro I en Astudillo (Palencia).

CRONOLOGÍA

- 1284 Accede al trono Sancho IV.
- 1309 Fernando IV toma Gibraltar.
- 1309-1377 La sede pontificia se traslada de Roma a Aviñón.
- 1312-1350 Alfonso XI lucha por el reino de Granada durante 25 años y en 1340 gana la batalla del Salado.
- 1339-1453 Guerra de los Cien Años entre Francia e Inglaterra.
- 1343 Libro de Buen Amor, del Arcipreste de Hita.
- 1344 Alfonso XI conquista Algeciras.
- 1347-1350 La peste negra devasta Europa.
- 1344 Fuero Viejo de Castilla.
- 1369 Pedro I es asesinado en Montiel por su medio hermano, Enrique de Trastámara, que gobierna como Enrique II.

- 1378-1417 Gran Cisma de Occidente.
- 1391 Estalla la violencia contra los judíos en Sevilla y otras ciudades.
- 1440 Gutenberg inventa la imprenta.
- 1443 Se crea la Universidad de Mercaderes de Burgos.
- 1445 Álvaro de Luna derrota a una alianza de nobles en la batalla de Olmedo.
- 1453 Juan II ordena ejecutar a Álvaro de Luna.
- 1465 Los nobles destituyen simbólicamente a Enrique IV en la Farsa de Ávila.
- 1468 Enrique IV de Castilla nombra como heredera al trono a la futura Isabel I la Católica, en el pacto de los Toros de Guisando.
- 1469 La infanta Isabel y Fernando de Aragón contraen matrimonio en Valladolid.
- 1474 Accede al trono la reina Isabel I de Castilla en Segovia.



Tanto monta

[1474-1516]

El matrimonio de Isabel de Castilla y Fernando de Aragón, los Reyes Católicos, supuso —más allá de la mera unión dinástica de ambas coronas— un paso fundamental hacia la futura construcción de España. Los monarcas establecen una unidad de acción, expresada en la fórmula “Tanto monta, monta tanto”, que consolida definitivamente la autoridad real. Pero fue la Corona de Castilla, más extensa, poblada y poderosa, la que puso en esta época los cimientos del Estado español que hoy conocemos.

Después de unos comienzos difíciles, debido a la guerra de sucesión entre Isabel I y los partidarios de su sobrina Juana, la Corona de Castilla alcanzaría en estos años uno de sus momentos más gloriosos. Los Reyes Católicos se dotaron de sólidas instituciones judiciales, fiscales, militares, religiosas y políticas, sanearon la economía de los reinos y alcanzaron éxitos espectaculares en muchos ámbitos.

La primera preocupación de los monarcas será asentar el poder real frente a las aspiraciones de la nobleza y las ciudades, que habían provocado continuos conflictos a lo largo del siglo XV. Los Reyes Católicos recuperan las cuotas de poder cedidas anteriormente al estamento nobiliario.

Territorialmente, la Corona de Castilla extenderá sus fronteras hasta las islas Canarias, primero, y el reino de Granada, después,

conquistando el último reducto musulmán que quedaba en la Península y culminando definitivamente el proceso de la Reconquista en 1492. Y el descubrimiento de América, en el mismo año, convertiría los reinos hispanos en el puente de Europa con un mundo hasta entonces desconocido, rico en tierras y nuevos productos.

Los Reyes Católicos también impulsarían la unidad de sus reinos en el terreno religioso. La Santa Inquisición, creada en 1480, perseguía a los falsos cristianos, fundamentalmente judíos convertidos que seguían practicando en secreto su religión. Los judíos fueron expulsados del territorio hispano en 1492.

Tras las muertes de Isabel (1504) y de Fernando (1516), y después del reinado tutelado de su hija Juana “la Loca”, un solo monarca, Carlos I, reinará en todos los reinos de España.



Los Reyes Católicos

fichas DEL Profesor

Los reyes de la Corona de Castilla

[1474-1516]

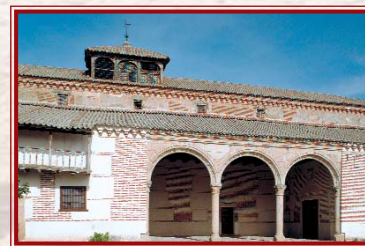
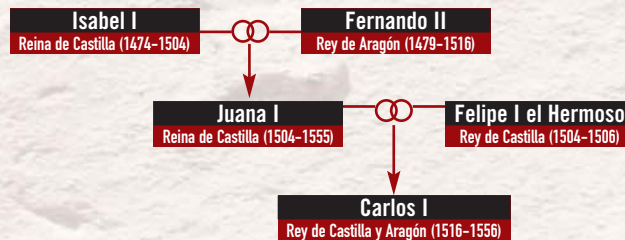

Monasterio de Nuestra Señora de Gracia, en Madrigal de las Altas Torres (Ávila), donde nació Isabel la Católica.

CRONOLOGÍA

- 1468 Isabel de Castilla es nombrada heredera de la corona.
- 1469 Matrimonio entre el príncipe Fernando, hijo de Juan II de Aragón, y la princesa Isabel, hermana de Enrique IV.
- 1475 Comienzo de la guerra civil en pugna por la Corona de Castilla.
- 1476 Las Cortes de Madrigal confirman a Isabel como reina.
- 1476 Creación de la Santa Hermandad.
- 1476 Jorge Manrique escribe las Coplas a la muerte de su padre.
- 1478 Implantación de la Inquisición.
- 1479 Final de la guerra civil con el triunfo de los partidarios de la reina Isabel.
- 1481 Inicio de la guerra de Granada.
- 1492 Conquista de Granada.
- 1492 Expulsión de los judíos.
- 1492 Descubrimiento de América.
- 1494 Tratado de Tordesillas: España y Portugal se reparten el mundo para futuras conquistas y descubrimientos.
- 1494 Creación del Consulado de Burgos.
- 1496 Concluye la conquista de Canarias.
- 1497 Conquista de Melilla.
- 1499 Conversión forzosa de los musulmanes granadinos y su primer levantamiento.
- 1504 Muerte de la reina Isabel la Católica. Su hija Juana “la Loca” es proclamada heredera de la Corona. La nobleza impone como regente a Felipe el Hermoso, marido de Juana I.
- 1506 Muerte de Felipe el Hermoso, Regencia del Cardenal Cisneros junto a Fernando de Aragón.
- 1508 Se crea la Universidad de Alcalá de Henares.
- 1513 Incorporación de Navarra a la Corona de Castilla.
- 1513 Núñez de Balboa descubre el Pacífico.
- 1516 Muerte de Fernando de Aragón, Carlos de Gante, hijo de Juana y Felipe, hereda la Corona.



¡Tierra!

[1492]

Recién culminada la Reconquista con la toma de Granada, último reino musulmán de la Península, Castilla promoverá en 1492 una aventura de consecuencias trascendentales en la Historia de la Humanidad. La reina Isabel I decide apoyar el proyecto de un marinero genovés llamado Cristóbal Colón y financia un viaje que, con destino a Asia por una ruta nueva hacia el Oeste, desembocará inesperadamente en el descubrimiento de un continente nuevo: América.

Colón estaba convencido de que la Tierra era redonda y que, por lo tanto, quien se encaminase hacia el Oeste atravesando el Océano Atlántico acabaría llegando a China (conocida entonces como Catay), Japón (Cipango) y a la India. Los europeos compraban en aquellos remotos países mercancías muy preciadas (fundamentalmente, especias con las que preparar y conservar alimentos), pero la ruta por tierra resultaba muy peligrosa.

Después de que su proyecto fuese rechazado por varios gobiernos —entre ellos, los de Portugal e Inglaterra—, Colón logró convencer a Isabel la Católica de que era capaz de abrir nuevos caminos comerciales hacia Oriente. Castilla le otorgó los títulos de almirante de la expedición y virrey de las tierras que conquistara y le concedieron el diez por ciento de las riquezas que pudiera

traer a España. Asimismo, puso a su disposición tres carabelas, La Niña, La Pinta y la Santa María, con las que, al mando de un centenar de hombres, zarpó del puerto de Palos de Moguer (Huelva) el 3 de agosto de 1492.



Cristóbal Colón

Después de unos meses más tarde, Colón y los suyos desembarcaron en un territorio que tomaron por las Indias Orientales y que en realidad era una isla situada en el mar Caribe. Amaneció el 12 de octubre de 1492. Castilla había descubierto un nuevo mundo y se abrió la era más extraordinaria de España, cabeza de un enorme imperio que se mantendría



Isabel la Católica

durante más de trescientos años. Los españoles impulsieron en América una nueva forma de organización social y una cultura que, con el idioma castellano como base, es hoy compartida por cientos de millones de personas a ambos lados del Atlántico.



CRONOLOGÍA

- 1485 Portugal rechaza el proyecto de Colón.
- 1492 Los castellanos toman Granada, último territorio musulmán en España.
- 1492 Expulsión de los judíos de España.
- 1492 Descubrimiento de América.
- 1493 Segundo viaje de Colón.
- 1494 Tratado de Tordesillas.
- 1496 Conquista de las islas Canarias.
- 1498 Tercer viaje de Colón.
- 1498 El portugués Vasco de Gama alcanza la India tras circunnavegar África.
- 1500 Juan de la Cosa realiza el primer mapa de América.
- 1502 Cuarto viaje de Colón.
- 1502 Comienza el traslado de esclavos africanos a América.

- 1503 Se crea en Sevilla la Casa de Contratación para regular el comercio con América.
- 1504 Conquista española de Nápoles.
- 1506 Muere Colón en Valladolid.
- 1512 Leyes de Burgos y de Valladolid contra los abusos cometidos con los indígenas americanos.
- 1513 Vasco Núñez de Balboa atraviesa el istmo de Panamá y llega al Océano Pacífico.
- 1513 Incorporación de Navarra a la corona de Castilla.
- 1519 Ruptura de Lutero con Roma: se inicia la Reforma protestante.
- 1521 Hernán Cortés conquista México.
- 1522 Juan Sebastián Elcano da la vuelta al mundo.
- 1525 Se introduce en Europa la patata.
- 1528 Álvaro de Saavedra atraviesa el Pacífico.
- 1533 Francisco Pizarro conquista Perú.



Cabeza de un Imperio

[1516-1598]

Carlos I, nieto de Isabel la Católica, reúne bajo su mando las coronas españolas de Castilla y Aragón, con sus territorios americanos e italianos, más los dominios centroeuropeos de su familia paterna, los Habsburgo. Fruto de una hábil política de alianzas matrimoniales, su hijo Felipe II unirá Portugal —con sus territorios africanos, americanos y asiáticos— a la monarquía hispánica. Nace así la mayor potencia política y territorial del mundo, cuyo origen y núcleo principal es la Corona de Castilla.

Un joven Carlos I toma bajo su mando un amplio conjunto de reinos muy diferentes, cada uno con sus propias leyes, sus costumbres y sus intereses económicos, lo que se convertirá en una continua fuente de conflictos. El más importante surgirá en Castilla en 1520: es la revuelta de las Comunidades, una sublevación de ciudades descontentas con la política real que desembocará en una guerra reuelta a favor de la monarquía en la batalla de Villalar (1521).

En el plano internacional (y mientras continúan creciendo las posesiones americanas), Carlos I se enfrentará con Francisco I de Francia, que ambicionaba los territorios del norte de Italia. Asimismo, otro de los grandes enemigos del monarca lo constituirá el imperio otomano, amenaza constante para Austria y protector de los piratas berberiscos que operaban en el Mediterráneo. Carlos I logró frenar su avance y conquistar la ciudad de Túnez.

Quizá la mayor frustración del rey español se inscribe en el plano religioso: no pudo frenar la Reforma religiosa impulsada por Lutero contra el Papa de Roma, que dio lugar a sangrientas guerras y que supuso la división de Europa en dos interpretaciones del cristianismo, la católica y la protestante.

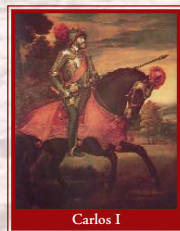

Carlos I

Tras su abdicación en 1556, su hijo Felipe II prosiguió las guerras de religión iniciadas por él, a costa de muchas vidas humanas y de buena parte del oro y la plata que llegaban de América. Al haber apoyado Gran

Bretaña la sublevación protestante de los Países Bajos, pertenecientes a la corona española, Felipe II organizó la invasión de las islas británicas con la Armada Invencible, fracasando estrepitosamente en 1588. Mantuvo continuas guerras contra Francia y se apuntó una sonora victoria en Lepanto contra los turcos. Murió en 1598.

fichas DEL profesor

Los reyes del Imperio

[1516-1598]



Felipe II

CRONOLOGÍA

- 1516 A la muerte de Fernando de Aragón, la Corona española recae sobre Carlos I de España y V de Alemania, el cual reúne bajo un solo cetro los reinos españoles más los dominios europeos de los Habsburgo.
- 1517 Carlos I llega a Castilla.
- 1517 Ruptura de Lutero con Roma: inicio de la Reforma protestante.
- 1519 Carlos es coronado emperador del Sacro Imperio Romano.
- 1520 Rebelión de las Comunidades de Castilla.
- 1521 Batalla de Villalar. Ejecución de los líderes comuneros Bravo, Padilla y Maldonado.
- 1521 Dieta de Worms. Excomunión de Lutero.
- 1525 Victoria de Pavia sobre Francisco I de Francia.
- 1526 Matrimonio de Carlos I con Isabel de Portugal.
- 1527 Nacimiento del heredero, el futuro Felipe II.
- 1534 Fundación de la Compañía de Jesús.
- 1543 Se ordena depositar en Simancas toda la documentación de la burocracia estatal.
- 1545-1553 Concilio de Trento.
- 1554 Se publica el *Lazarillo de Tormes*.

- 1555 Paz de Augsburgo: división religiosa de Alemania en principados católicos y protestantes.
- 1556 Carlos I abdica y se confina en el monasterio de Yuste (donde muere dos años más tarde), dividiendo sus dominios entre su hijo Felipe II y su hermano menor Fernando I. La mayor parte del Imperio permanece en manos de la rama española de la Casa de los Austria.
- 1556-1559 Guerra contra Enrique II de Francia.
- 1565 Comienza la conquista de Filipinas.
- 1568 Comienza la rebelión de los Países Bajos.
- 1571 Don Juan de Austria, medio hermano de Felipe II, derrota a los turcos en la batalla naval de Lepanto.
- 1575 Gran desorden monetario y bancarrota real.
- 1580 Unión de España y Portugal.
- 1588 Desastre de la Armada Invencible contra Inglaterra. El declive de España se hace más notable.
- 1590-1598 Guerra contra Enrique IV de Francia.
- 1596 Nueva crisis de la economía y bancarrota real.
- 1597 Secesión de las Provincias Unidas que iniciaron la decadencia del poderío español en Europa.
- 1598 Muere Felipe II.

Los últimos Austrias

[1598-1700]

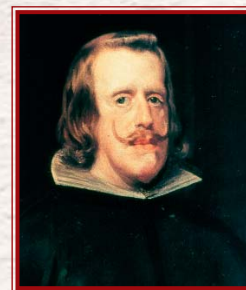

Felipe IV (1635), por Velázquez. Museo del Prado (Madrid).

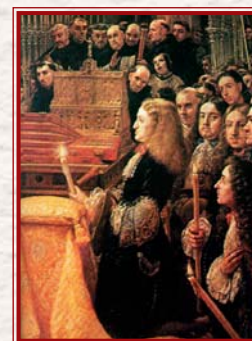

Carlos II, el Hechizado. Claudio Coello, 1685

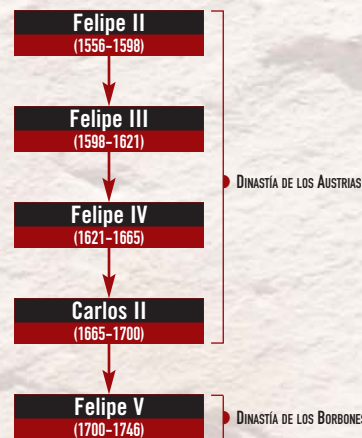

Cultura contra viento y marea

[1598-1700]

El siglo XVII en España está marcado por una profunda crisis en los ámbitos económico, social y político, que termina por relegar el Imperio español en el conjunto de las potencias europeas, mucho más saneadas económicamente. Sólo en el plano cultural brillará España con luz propia, alumbrando una generación irrepetible de creadores en los campos de la literatura, la pintura y la escultura que hará recordar este periodo como el Siglo de Oro.

En un momento de monarquías absolutas, en el que el rey concentra en su persona todos los poderes, tres monarcas débiles gobiernan el Imperio consecutivamente: el apático Felipe III (1598-1621); Felipe IV (1621-1665), a quien falta decisión; y Carlos II (1665-1700), incapacitado física y mentalmente, con quien se agotará la dinastía española de los Austrias. El resultado es que el Estado del XVII se muestra inoperante y no es capaz de contener la pérdida de buena parte del Imperio y el decaimiento de posiciones de España en el orden de las potencias europeas.



Felipe III

En política exterior, el reinado de Felipe III está marcado por una voluntad pacifista que detiene temporalmente los largos conflictos con Inglaterra, Francia y Holanda. Pero la debilidad de España es evidente, y sus enemigos vuelven a la carga, infligiendo dolorosas derrotas a los hasta hace poco

invencibles tercios españoles. La Paz de Westfalia establece la independencia de Holanda, y la guerra con Francia dejará patente la hegemonía gala en Europa, frente a una España cuya población ha descendido como consecuencia de las epidemias de peste, la expulsión de los moriscos y la emigración a América.

Los gastos originados por las guerras, así como los incontrolados fastos de la corte y el elevado coste de una administración de dimensiones colosales, deriva en una gravísima crisis de la Hacienda real (totalmente endeudada) y un incremento de los impuestos. El descontento popular se traduce en revueltas en varios reinos, la más belicosa de las cuales se produce en Cataluña. También se levantará Portugal, que logra independizarse en 1640. Cuando el siglo toca a su fin, bajo el reinado de Carlos II, el Imperio está prácticamente liquidado.

CRONOLOGÍA

- 1598 Sube al poder Felipe III.
- 1601-1606 Valladolid, capital de la Corte.
- 1605 Primera parte de *El ingenioso hidalgo Don Quijote de la Mancha*.
- 1609-1611 Expulsión de los moriscos.
- 1615 Segunda parte de *El ingenioso hidalgo Don Quijote de la Mancha*.
- 1616 Muere Miguel de Cervantes.
- 1618-1648 Guerra de los Treinta Años.
- 1621 Sube al poder Felipe IV.
- 1635 Muere Lope de Vega.
- 1635 Comienza la guerra con Francia.
- 1640 Sublevaciones en Portugal y Cataluña. Separación de Portugal.
- 1643 Los ejércitos españoles son derrotados en Rocroi. Los franceses invaden Flandes.
- 1645 Muere Francisco de Quevedo.
- 1641 Conspiraciones en Andalucía.
- 1647 Derrota de los ejércitos españoles en Lens.
- 1647 Sublevaciones en Sicilia y Nápoles.
- 1648 Felipe IV acepta la Paz de Westfalia, que significó el hundimiento del imperio español en Europa.
- 1648 Conspiraciones en Aragón.
- 1656 Velázquez pinta *Las Meninas*.
- 1659 Fin de la guerra con Francia. Se cede el Rosellón, Cerdeña y varias plazas flamencas por la Paz de los Pirineos.
- 1660 Muere Diego Velázquez.
- 1665 Sube al poder el rey Carlos II.
- 1673 Calderón de la Barca publica *La vida es sueño*.
- 1700 Con la muerte de Carlos II termina la dinastía de los Habsburgo y estalla la Guerra de Sucesión española, en la que se ven envueltas Francia, Inglaterra y Austria.

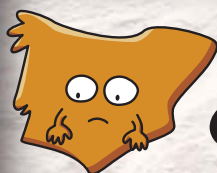

Tiempos difíciles

[1700-1898]

A partir del XVIII, España pierde su papel protagonista. Inglaterra y Francia son las potencias que lideran un tiempo de grandes cambios. Durante ese siglo y el siguiente, una serie de revoluciones alumbran unas nuevas sociedades liberales de ciudadanos iguales ante la ley, titulares de derechos y libertades. Paralelamente, la revolución industrial y el capitalismo transforman el mundo. España, que pierde casi todo su imperio a principios del XIX, llegará a esos cambios con mayores dificultades y cierto retraso.

En 1700 la dinastía de los Austrias se extingue y, tras una dolorosa Guerra de Sucesión, el trono es ocupado por los Borbones. La nueva dinastía cambia la estructura de la monarquía hispánica mediante los Decretos de Nueva Planta, que acaban con las peculiaridades de los diferentes territorios e implantan una administración centralizada sobre la base del derecho castellano. No es la única mudanza. Los aires de reforma que llegan de Francia de la mano de la Ilustración y del despotismo ilustrado impulsan proyectos de renovación que se intentan llevar a cabo durante los reinados de Felipe V y Carlos III.

En parte como resultado de ese ambiente reformista, los dos primeros tercios del XVIII son tiempos de recuperación. Sin embargo, la resistencia que oponen los grupos sociales privilegiados y la ineptitud de los siguientes monarcas, Carlos IV y Fernando VII, impiden que el proceso tenga continuidad.

Mientras en Europa las revoluciones agraria, industrial y liberal inician un periodo de intensos cambios, España atraviesa una negrísima etapa en la que sufre la invasión napoleónica, pierde casi todo su imperio americano y se ve asolada por terribles guerras civiles, como la carlista.



Fernando VII

Sin embargo, aunque seguirá la inestabilidad política, la revolución liberal en los años treinta del XIX, y medidas como las

desamortizaciones, conducen a décadas de grandes transformaciones económicas y sociales.

La creación de un mercado mundial agrario a finales del XIX provoca una nueva crisis, agravada por la commoción que produce la pérdida de nuestras últimas colonias en 1898. Además, aunque España y los territorios de Castilla y León no han permanecido inmóviles, otros espacios han avanzado mucho más deprisa. El siglo termina con cierta sensación de abatimiento.

Reyes y jefes de Estado

[1700-1902]



CRONOLOGÍA

- 1700 Muerte de Carlos II. Felipe V es proclamado rey en Madrid.
- 1701-1713 Guerra de Sucesión en España.
- 1714 Fundación de la Real Academia Española de la Lengua.
- 1746 Muere Felipe V. Le sucede en el trono Fernando VI.
- 1749 Comienzan los trabajos del catastro de Ensenada.
- 1759 Fallece Fernando VI. El nuevo rey es Carlos III.
- 1761 Gran Bretaña declara la guerra a España.
- 1767 Expulsión de los jesuitas.
- 1788 Muerte del rey Carlos III. Le sucede Carlos IV.
- 1805 Batalla de Trafalgar.
- 1808 Motín de Aranjuez. Carlos IV abdica. José I Bonaparte jura la Constitución y es proclamado rey de España por Napoleón. Estalla la Guerra de la Independencia.
- 1810 Se abren las Cortes de Cádiz.
- 1812 Constitución de Cádiz, modelo de carta magna liberal.
- 1813 Los franceses, derrotados, abandonan España.
- 1814 Regresa a España Fernando VII. Se declaran nulas todas las decisiones de las Cortes de Cádiz.
- 1820 Pronunciamiento de Riego. Fernando VII es obligado a jurar la Constitución de 1812.
- 1823 Invasión de los Cien Mil Hijos de San Luis. Manifiesto absolutista de Fernando VII.
- 1833 Muere Fernando VII. Regencia de María Cristina. Primera guerra carlista.
- 1836 Desamortización de Mendizábal.
- 1840 Abdicación de María Cristina.
- 1841 Regencia de Espartero.
- 1843 Mayoría de edad de Isabel II.
- 1848 Inauguración de la línea ferroviaria Barcelona-Mataró.
- 1854-1856 Inicio del Bienio Progresista.
- 1868 Pronunciamiento de Prim y Topete. Derrocamiento de Isabel II.
- 1868 La peseta, unidad monetaria.
- 1870 Asesinato de Prim. Reinado de Amadeo I de Saboya.
- 1873 Amadeo I abdica. Se proclama la I República Española.
- 1875 Entrada de Alfonso XII en Madrid.
- 1876 Constitución de Cánovas del Castillo.
- 1885 Muere Alfonso XII. Regencia de María Cristina de Habsburgo.
- 1893 Guerra de Marruecos.
- 1895-1898 Insurrección de Cuba.
- 1896-1898 Insurrección de Filipinas.
- 1897 Asesinato de Cánovas.
- 1898 España entra en guerra con Estados Unidos. Pérdida de Cuba, Puerto Rico y Filipinas.



Una comunidad para el siglo XXI

[1898-2009]

Aunque más lentamente que en los países más adelantados de Europa, durante el primer tercio del siglo XX continuó en España y en lo que hoy son los territorios de Castilla y León la modernización económica y social iniciada a mediados del XIX. Dicho proceso fue trágicamente interrumpido por la Guerra Civil, seguida por la larga dictadura del general Francisco Franco. Su muerte, en 1975, permitió la recuperación de la democracia y el desarrollo de una sociedad que hoy está entre las más prósperas del mundo.

En 1902, en un ambiente de crisis por la pérdida de los últimos restos del Imperio, Alfonso XIII accede al trono. España prosigue su lento desarrollo: la agricultura sigue ocupando a mucha gente, pero se consolidan algunas industrias, se completa la red de ferrocarriles y aparecen grandes ciudades. Un impresionante elenco de artistas da lugar a lo que se ha llamado Segunda Edad de Oro de la cultura española.

Sin embargo, en aquella España mucha gente vive en la miseria, hay un sistema sólo formalmente democrático y la guerra por el intento de colonizar Marruecos provoca muchos muertos.

Ante el incremento de los enfrentamientos sociales, en 1923 el rey aprueba el golpe militar del general Primo de Rivera. Su dictadura acaba con la guerra de Marruecos, pero sólo aplaza los demás problemas. Ese fracaso arrastra a la monarquía y conduce en 1931 a la proclamación de la 2ª

República, durante la que se intenta una reforma profunda de la sociedad española. Los gobiernos republicanos se enfrentaron a numerosos enemigos y, finalmente, una sublevación militar condujo a la Guerra Civil (1936-1939).

La dictadura de Franco (1939-1975), que siguió a la guerra, fue un tiempo sin libertades ni derechos y, sobre todo en su primera parte, de represión y penurias. En los sesenta se produjo una reactivación económica, gracias al

turismo, las divisas de los emigrantes y el despegue de la industria.

Tras la muerte de Franco es restaurada la monarquía en la persona de Juan Carlos de Borbón. Los dirigentes políticos y el pueblo fueron capaces de superar muchas dificultades e impulsar un pacífico proceso hacia la democracia, cuya base fue la Constitución de 1978 y en el que se configuraron las actuales autonomías (entre ellas, la de Castilla y León).



Alfonso XIII



Juan Carlos I, rey de España.

Jefes de Estado en el siglo XX

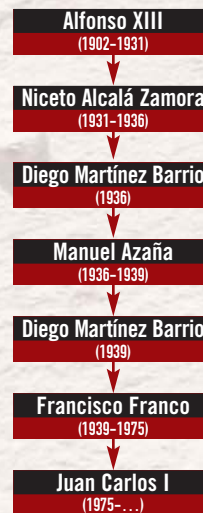

CRONOLOGÍA

- 1902 Accede al trono Alfonso XIII.
- 1923 Miguel Primo de Rivera se pone al frente de la Dictadura, bajo el amparo de Alfonso XIII.
- 1931 Proclamación de la II República.
- 1936 El Frente Popular, coalición electoral de izquierdas, vence en las urnas.
- 1936 El 18 de julio comienza la Guerra Civil.
- 1939 El 1 de abril finaliza la guerra.
- 1955 España ingresa en la ONU.
- 1969 Juan Carlos de Borbón, proclamado príncipe de España.
- 1975 Fallece Francisco Franco el 20 de noviembre. Dos días después, Juan Carlos de Borbón es proclamado rey de España, con el nombre de Juan Carlos I.
- 1976 Adolfo Suárez, presidente del Gobierno.
- 1977 Tras 41 años, España vuelve a celebrar elecciones democráticas a Cortes.
- 1977 Se restablecen las autonomías. El 31 de octubre, constitución de la Asamblea de Parlamentarios castellanos y leoneses.

- 1978 Aprobación por referéndum, celebrado el 6 de diciembre, de la Constitución Española.
- 1983 El 25 de febrero se aprueba el Estatuto de Autonomía de Castilla y León. El 8 de mayo, primeras elecciones a Cortes autonómicas. El 21 de mayo, constitución de las primeras Cortes de Castilla y León en Tordesillas.
- 1986 España ingresa oficialmente en el Mercado Común Europeo.
- 2000 Los yacimientos de Atapuerca, declarados Patrimonio de la Humanidad por la UNESCO.
- 2002 Desaparece la peseta. Buena parte de los países miembros de la Unión Europea adoptan el euro como moneda común.
- 2007 Tercera Reforma del Estatuto de Autonomía de Castilla y León. Las Cortes se trasladan del castillo de Fuensaldaña a su nueva sede en Valladolid.
- 2008 Celebración del XXV Aniversario de la promulgación del Estatuto de Autonomía de Castilla y León.



► Lectura: La lengua de 400 millones de personas

La lengua que nació hace siglos en nuestra región se ha convertido hoy en día en el idioma común de más de 400 millones de personas en todo el mundo.

Derivada del latín, como las demás lenguas romances, la lengua de Castilla y León ha conocido desde sus lejanos orígenes una enorme expansión. En el siglo X apenas era hablada en nuestra tierra y hoy en día está presente en todos los continentes del mundo, con la única excepción de Oceanía.

Numerosas causas históricas justifican ese proceso. La repoblación de la cuenca del Duero durante la Reconquista, la pronta unificación de los antiguos reinos de Castilla y de León y su avance hacia el sur, hasta conformar un vasto territorio que unía el mar Cantábrico con el Mediterráneo, determinó la extensión de la lengua castellana a la mayor parte de la Península y su predominio sobre el mosaico de lenguas y dialectos de la España medieval.

En la lengua de Castilla y León se escribió en el siglo XII el *Cantar de Mio Cid*, una de las obras más antiguas de Europa escrita en un idioma distinto del latín. Pionera fue también la *Gramática Castellana* de Antonio de Nebrija, que estableció ya en 1492, por vez primera en el mundo, las normas de uso de una lengua romance.

El descubrimiento y la colonización de América terminaron por hacer universal la lengua de Castilla y León.

Con más de mil años de existencia, nuestra lengua tiene hoy más vitalidad que nunca. Desde el siglo XVI su comunidad de hablantes no ha cesado de crecer. Ha sido el idioma en el que han escrito su obra diez Premios Nobel de Literatura. Es ya actualmente la segun-

da lengua más usada en Internet, que alberga más de 65 millones de páginas escritas en la lengua de Castilla y León. Cada día surge un nuevo medio de comunicación escrito en nuestra lengua.

Su imparable expansión está avalada por estos hechos. El futuro de las lenguas está en los medios de comunicación y en la sociedad de la información. La lengua que nació en Castilla y León es en la actualidad un idioma universal, hablado como lengua materna por una comunidad de 23 países sobre una superficie de 11 millones de kilómetros cuadrados.

Nuestras señas de identidad
(Fundación Villalar, 2004)

VOCABULARIO

- **dialecto:** habla que no llega a ser lengua.
- **lengua materna:** la que uno aprende desde que nace.
- **lenguas romances:** las que derivan del latín.
- **mosaico:** conjunto formado por varias piezas distintas.
- **vasto:** amplio.



1 Preguntas

PARA LECTORES AVISPADOS

1. ¿De dónde procede la mayoría de las palabras del castellano?

.....
.....
.....
.....

2. Investiga cuáles son las lenguas más habladas en el mundo.

.....
.....
.....
.....

3. ¿Qué circunstancias históricas propiciaron que el castellano se extendiese pronto a otros territorios?

.....
.....
.....
.....

4. ¿Qué otras lenguas, además del castellano, derivan del latín?

.....
.....
.....
.....

5. ¿Sabes en cuántos países se habla castellano? Cita cinco.

.....
.....
.....
.....

6. Investiga y anota algunos de los Premios Nobel de Literatura concedidos a escritores en lengua castellana.

.....
.....
.....
.....

7. ¿Cuántos años de existencia tiene el castellano?

.....
.....
.....
.....

8. El texto dice que cada día surge un medio de comunicación en castellano. ¿Podrías señalar los que hay en tu provincia?

.....
.....
.....
.....

9. ¿Dónde se escribieron las primeras palabras en lengua castellana? (Consulta la unidad didáctica).

.....
.....
.....
.....

10. ¿Qué otro idioma aportó muchas palabras a nuestra lengua en la Edad Media? (Consulta la unidad didáctica).

.....
.....
.....
.....



2 Dibuja

un monje de la Edad Media copiando un manuscrito.

3 Representa

junto a tus compañeros una escena en la que los protagonistas sean un señor feudal y sus vasallos.

Papeles:

- Señor feudal.
- Vasallos.
- Monjes.
- Soldados.
- Musulmanes.

4 Inventa

una historia en la que intervengan varios grupos de personas que viven en el mismo territorio pero que no pueden entenderse entre sí porque usan distintas lenguas. (En hoja aparte).

5 La palabra escondida

Completa las definiciones y descubrirás una palabra formada con la primera letra de cada una de ellas.

1. Reino del que fue monarca Ramiro II.
2. Pueblo que invadió la Península Ibérica en el año 711.
3. Los campesinos la cultivaban.
4. Edificio religioso cristiano.
5. Persona poderosa en la Edad Media.

1. _ _ _ _ _

2. _ _ _ _ _

3. _ _ _ _ _

4. _ _ _ _ _

5. _ _ _ _ _

6 Descubre

cerca de donde vives alguna inscripción en latín y hazle una fotografía. ¡A ver cuántas encuentras!

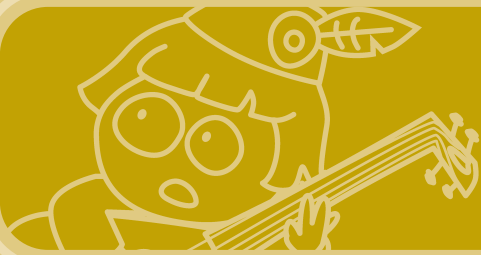

Juntos por primera vez

TEMA

ACTIVIDADES

2

el escritor ▶ El mester de juglaría

Del *Cantar de Mio Cid*, primer poema épico castellano, de autor anónimo, conservamos un manuscrito copiado por el monje Per Abbat en el siglo XIV. Pero el *Cantar*, que narra los hechos finales de la vida de Rodrigo Díaz de Vivar, el Cid Campeador, fue escrito muchos años antes, alrededor de 1210, por alguien que contaba historias para divertir a la gente.

Quienes se dedicaban a este mester (trabajo) eran los juglares, personas que eran a la vez poetas, recitadores, músicos,

bailarines, cantores, titiriteros, etc. Ofrecían sus recitales en las plazas públicas, en el palacio o en los mesones para entretener a los presentes. Su público pertenecía, por tanto, a todas las clases sociales.

El oficio de jugar era propio de las gentes de baja posición social. Se vestían con ropas de colores vistosos y repetían de memoria los poemas, a los que en ocasiones agregaban variaciones imaginativas.

El *Cantar de Mio Cid* comienza con el destierro de Rodrigo Díaz de Vivar de tierras castellanas.

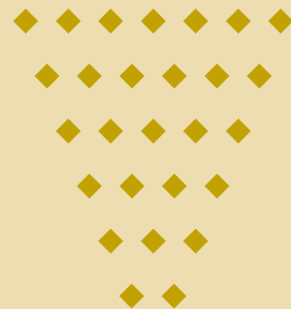



Lectura: Cantar de Mio Cid

Mio Cid Ruy Díaz – en Burgos entró
sesenta lanzas pendones – de él iban en pos.
Asomábanse por verle – la mujer y el varón;
burgaleses, burgalesas, – en las ventanas son.
llorando de los sus ojos; – tal tenían de dolor:
y de sus labios decían – todos una exclamación:
–“Dios! ¡qué buen vasallo, – si hubiera buen señor!”
De gana le invitarían, – más ninguno a hacerlo osaba
porque el rey Don Alfonso – tenía muy gran saña.
Antes del anochecer, – en Burgos entró de él carta,
con gran prevención, – y fuertemente sellada,
que a mio Cid Ruy Díaz – nadie le diese posada,
y aquel que se la diese, – supiera en firme palabra,
que sus bienes perdería, – más los ojos de la cara,
y encima de todo eso, – los cuerpos y las almas.
Grande dolor tenían – aquellas gentes cristianas;
que esconden a mio Cid, – pues no le osan decir nada.
El Campeador – fue derecho hacia su casa,
mas cuando llegó a la puerta, – hallóla muy bien cerrada
por miedo del rey Alfonso; – pues así lo concertaran,
que, como no la quebrase, – no se la abrieran por nada.
Los de mio Cid – a grandes voces llaman,
los de dentro no querían – responder una palabra.
Espoleó mio Cid, – a la puerta se llegaba,
sacó su pie del estribo, – un recio golpe la daba,
pero no se abre la puerta, – porque estaba bien cerrada.
Una niña de nueve años – a la vista se paraba:
–“Hola! Campeador, – en buena ceñiste espada!”
“El Rey lo ha prohibido, – anoche entró aquí su carta,
“con grandes prevenciones, – y fuertemente sellada,
“que no osáramos abriros, – ni acogeros por nada;
“porque si no, perderíamos – las haciendas y las casas.
“Y encima de todo eso, – los ojos de las caras.
“Cid en el nuestro daño – vos no ganáis nada,

“mas válgaos el Criador – con toda su ayuda santa”.
Esto la niña dijo, – y tornó para su casa.
Harto lo está viendo el Cid, – que del Rey no había gracia.
Alejóse de la puerta, – por Burgos se apresuraba,
llegó a Santa María, – al punto descabalgaba,
hincóse de rodillas, – de corazón rogaba.
Acabada la oración, – luego a caballo montaba;
salió por la puerta, – y el Arlanzón pasaba.
Junto a la ciudad de Burgos, – en la glera acampaba,
hincaba la tienda, – y al punto descabalgaba.
Mio Cid Ruy Díaz, – el que en buena ciñó espada,
acampó en la glera, porque – nadie le acoge en su casa;
en derredor de él, – mucha y buena gente de armas.
Así acampó mio Cid, – cual si estuviese en montaña.
Dentro la ciudad de Burgos – le han prohibido comprar nada
de cuantas cosas se tienen – en el mercado por vianda;
no le osarían vender – ni lo que un céntimo valga.

VOCABULARIO

- ▶ **ceñir:** ponerse.
- ▶ **concertaran:** habían acordado.
- ▶ **en las ventanas son:** en las ventanas están.
- ▶ **épico:** que cuenta hazañas de héroes.
- ▶ **espolear:** incitar, hacer galopar a un caballo.
- ▶ **glera:** ribera del río.
- ▶ **haciendas:** posesiones.
- ▶ **quebrase:** rompiese.
- ▶ **saña:** enojo, odio.
- ▶ **supiera en firme palabra:** no debiera dudar.
- ▶ **vedado:** prohibido.



1 Preguntas

PARA LECTORES AVISPADOS

1. ¿Con qué rey estaba enfrentado el Cid Campeador y por qué?

(Consulta la unidad didáctica).

.....
.....
.....
.....

2. En el fragmento que acabamos de leer se le llama Campeador al Cid. ¿Qué significa? (Consulta la unidad didáctica).

.....
.....
.....
.....

3. ¿A qué estamento social pertenecía el Cid? (Consulta la unidad didáctica).

.....
.....
.....
.....

4. La ciudad que abandona Rodrigo, Burgos, está atravesada por el Camino de Santiago. ¿Por qué otras provincias de Castilla y León pasa esta ruta? (Consulta la unidad didáctica).

.....
.....
.....
.....

5. ¿Qué castigo anuncia el rey para aquéllos que se atreven a ayudar al Cid?

.....
.....
.....
.....

6. ¿Qué personaje del fragmento que acabamos de leer representa la simpatía del pueblo por el héroe, a pesar de la obediencia debida al rey?

.....
.....
.....
.....

7. Señala en el texto frases que indiquen el apoyo popular al Cid y otras que demuestren el miedo de los burgaleses a las represalias del rey.

.....
.....
.....
.....

8. El juglar pone en boca del pueblo un reproche directo al rey. ¿Lo puedes reproducir?

.....
.....
.....
.....

9. Antes de abandonar Burgos, el Cid se arrodilla y reza. Indica en el texto las referencias a Dios y a los sentimientos religiosos de la gente.

.....
.....
.....
.....

10. ¿Cuál fue el principal cambio en la Iglesia en tiempos del rey al que se enfrentó el Cid? (Consulta la unidad didáctica).

.....
.....
.....
.....



2 ▸ Dibuja

un caballero medieval con el escudo de Castilla y León.

3 ▸ Representa

junto a tus compañeros, con vuestras propias palabras, las escenas del texto del Cantar de Mio Cid.

Papeles:

- Juglar (narrador).
- Cid Campeador.
- Rey.
- Niña.
- Caballeros que acompañan al Cid.
- Burgaleses.

4 ▸ Escribe

tu propia historia del enfrentamiento del Cid con el rey y el posterior destierro del héroe, pero situándola en la época actual. (En hoja aparte).

5 ▸ Une con flechas

las palabras de una y otra columna que estén relacionadas:

Tizona●	● Nobleza
Calabaza●	● Cantar de Mio Cid
Cortes●	● Espada
Privilegios●	● Navas de Tolosa
Pobreza y trabajo●	● Peregrino
Caballero●	● Alfonso VI
Musulmanes●	● Monjes
Juglar●	● Caballo
Rey●	● Reunión de representantes sociales

6 ▸ Colorea

en el mapa de España las tres provincias de Castilla y León por las que pasa el Camino de Santiago.

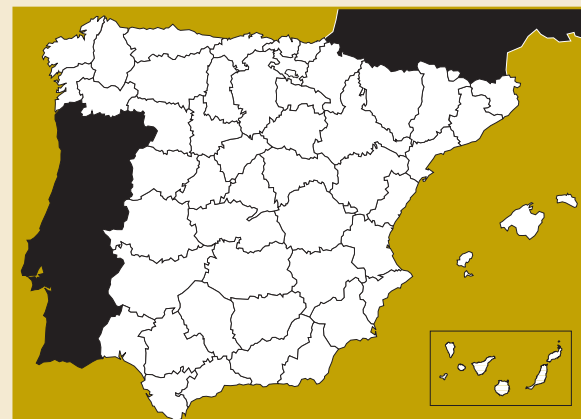

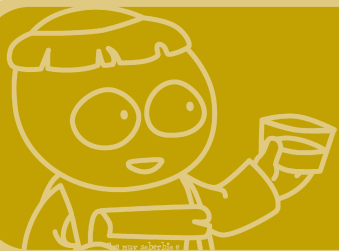

la lengua ► Pensando en castellano



El latín, impuesto por los romanos en toda la Península, se fue descomponiendo durante la Edad Media: en pocos siglos el latín perdió su unidad y se hablaba de distinta manera en cada sitio y unos pueblos no se entendían con otros. Mientras, en los monasterios se conservaba el idioma puro porque se usaba para los ritos religiosos y se copiaban los libros de los autores clásicos.

El castellano es fruto de esa evolución del latín: lo hablaba el pueblo llano y fue extendiéndose por todos los territorios que el empuje conquistador de Castilla y León sumaba a la corona; un proceso que hoy permite hablar de centenares de millones de personas que piensan y se expresan en castellano.

En el último periodo de la Edad Media el castellano empieza a "tomar la palabra" en forma de literatura. Primero a través grandes versos de catorce sílabas, llamados alejandrinos, con los que Gonzalo de Berceo construye la "cuaderna vía" y trata de llegar al gran público pidiendo perdón por expresarse en el idioma que la gente habla. Después, el castellano ha compuesto para el mundo maravillosas obras de arte que son joyas de la literatura universal.

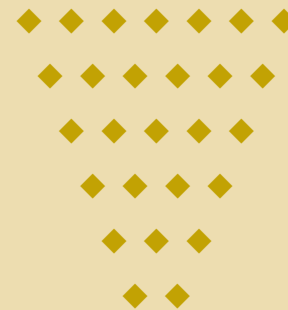



Lectura: Gonzalo de Berceo

Milagros de Nuestra Señora

PRÓLOGO

Yo, maestro Gonzalo de Berceo nombrado
andando en romería llegué una vez a un prado
todo verde y no hollado, de flores bien poblado,
lugar muy a propósito para un hombre cansado.

Daban un grande olor las flores bien olientes,
refrescaban de un hombre las caras y las mientes,
manaban cada canto fuentes claras corrientes.
en verano bien frías, en invierno calientes.

(...)

La verdura del prado y el olor de las flores,
las sombras de los árboles de templados sabores,
refrescáronme todo y perdí los sudores:
puede vivir el hombre con aquellos olores.

Jamás había hallado lugar tan delicioso,
ni sombra tan templada, ni aroma tan sabroso,
me quité mi ropilla por yacer más gozoso,
me tendí a la sombra de un árbol muy hermoso.

(...)

Caballeros y amigos, lo que expresado habemos
es oscura palabra, aclararla queremos.

Quitemos la corteza, al meollo lleguemos,
cojamos lo de dentro, lo de fuera dejemos.

Todos cuantos vivimos y con los pies andamos,
estemos en la cárcel o en un lecho yazgamos,
todos somos romeros que nuestra senda andamos:
San Pedro dice esto, por él os lo probamos.

(...)

En esta romería tenemos un buen prado
en donde halla refugio el romero cansado:
La Virgen Gloriosa, madre del buen criado,
del cual otro ninguno semejante fue hallado.

Las cuatro fuentes claras que del prado manaban,
son los cuatro evangelios, eso significaban,
y los evangelistas, cuatro que los dictaban,
cuando los escribían, con la Virgen hablaban.

La sombra de los árboles, sana, agradable y fría
donde halla refugio toda la romería,
sí son las oraciones de la Virgen María,
que por los pecadores implora noche y día.

...a muy soberbio e
...eso liviano,
...so eguar al otro,
...e en ello villano,
Por bien non iello
...ovo el pueblo
...toledano.
Pásose enna catedra
del su antecesor,
Demandó la cassulla
quel dió el Criador,

VOCABULARIO

- ▶ **hollado:** pisado.
- ▶ **lecho:** cama.
- ▶ **manar:** brotar o salir un líquido.
- ▶ **meollo:** lo principal de algo, lo importante.
- ▶ **mientes:** pensamiento.
- ▶ **romero:** peregrino.
- ▶ **yacer:** estar echado o tendido.



1 Preguntas

PARA LECTORES AVISPADOS

1. ¿Qué sabes de la vida del autor de este texto? (Consulta la unidad didáctica).

.....
.....
.....
.....
.....
.....

2. Para explicar la religión cristiana, Berceo la comparaba con un prado verde y acogedor. Busca en el texto las expresiones que lo describen como un sitio agradable.

.....
.....
.....
.....
.....

3. Para hacerse entender por los campesinos, Berceo utilizaba metáforas -comparaciones que ayudan a comprender-. Elige una del texto y explícala.

.....
.....
.....

4. Selecciona los cuatro versos con los que el autor deja claro que todo lo anterior es una metáfora que necesita una aclaración.

.....
.....
.....
.....
.....

5. Gonzalo de Berceo escribía sus poemas y luego los leía en público. ¿Hay en el texto alguna referencia a sus oyentes?

.....
.....
.....
.....

6. ¿Por qué crees que utiliza un lenguaje muy sencillo? (Consulta la unidad didáctica).

.....
.....
.....
.....

7. Busca en los versos de Berceo palabras y expresiones que creas que ya no se utilizan en el lenguaje coloquial.

.....
.....
.....

.....
.....
.....
.....

8. En el texto habla de romeros y romerías, ¿puedes citar alguna vía de peregrinación que ya existiera en el siglo XIII? (Consulta la unidad didáctica).

.....
.....
.....
.....

9. En la Edad Media, ¿quiénes sabían leer y escribir? (Consulta la unidad didáctica).

.....
.....
.....
.....

10. ¿Por qué son tan importantes los textos de Berceo? Cita su obra más famosa. (Consulta la unidad didáctica).

.....
.....
.....
.....



2 Dibuja

la catedral o una iglesia de tu pueblo o ciudad.

3 Visita

con tus compañeros un monasterio cercano a tu localidad.

Investiga:

- Fecha de construcción.
- Estilo arquitectónico.
- Tipo de congregación religiosa.
- Costumbres de los monjes.
- Historia del lugar.

4 Construye

una poesía con cuatro versos largos (mejor de catorce sílabas) que tengan la misma rima. (En hoja aparte).

5 Busca en la sopa

los nombres de diez ciudades muy importantes que formaron parte en el siglo XIII de Castilla y León y descubre un mensaje escondido:

S	X	D	E	S	C	U	E	L	M
E	A	I	A	X	X	D	E	S	U
V	B	L	E	O	N	X	A	O	R
I	O	O	A	X	T	I	R	G	C
L	D	D	A	M	C	D	U	R	I
L	R	A	C	N	A	T	O	U	A
A	O	L	E	R	D	N	E	B	S
X	C	L	X	D	I	E	C	X	X
T	A	A	O	L	Z	E	D	A	O
P	X	V	O	D	E	L	O	T	X

6 Encuentra

en el diccionario diez palabras del castellano que vengan del latín.



el autor ► **Don Juan Manuel (1282-1348)**

El infante Don Juan Manuel es uno de los escritores más originales de la Edad Media. Era sobrino de Alfonso X el Sabio y, desde muy pequeño, fue educado tanto en el conocimiento de las letras como en el manejo de las armas.

Es autor de obras como el *Libro del caballero y del escudero*, el *Libro de las armas* y el *Libro del Estado*. La más conocida de todas ellas es *El Conde Lucanor* (1335), que está formada por 51 relatos, todos con el mismo esquema: el conde Lucanor plantea a su consejero Patronio un problema que tiene y éste le responde con un cuento o ejemplo en el que se da una situación parecida al conflicto del conde.



Cada uno de esos cuentos termina con una moraleja que muestra al conde Lucanor el camino que debe seguir para solucionar sus problemas. Y es que Don Juan Manuel no sólo pretende divertir a sus lectores, sino que también persigue educarlos en la fe y en la moral de su tiempo de una manera agradable; es decir: enseñar deleitando, un objetivo que era común a muchos escritores de la Edad Media.

El cuento "Lo que sucedió a un buen hombre con su hijo", aquí modernizado, te permitirá apreciar el "deleite provechoso" que animó la creación del autor.

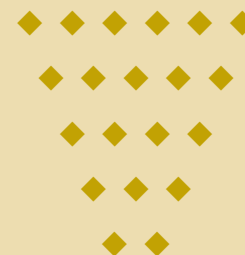



Lectura: El Conde Lucanor

“Lo que sucedió a un buen hombre con su hijo”

Otra vez, hablando el Conde Lucanor con Patronio, su consejero, le dijo que estaba muy preocupado por algo que quería hacer; pues, si llegaba a hacerlo, sabía que muchas personas lo criticarían y, si no lo hacía, estaba convencido de que también lo podrían criticar con razón. Contó a Patronio de qué se trataba y le rogó que le aconsejase sobre lo que debía hacer.

-Señor Conde Lucanor -dijo Patronio-, bien sé que encontraréis a muchos que os podrían aconsejar mejor que yo y, como Dios os dio buen entendimiento, mi consejo no os hará mucha falta; pero, pues lo queréis, os diré lo que pienso de este asunto. Señor Conde Lucanor -continuó Patronio-, me gustaría mucho que meditarais sobre lo que le sucedió una vez a un buen hombre con su hijo.

El conde le rogó que le contase lo que les había pasado, y así dijo Patronio:

-Señor, sucedió que un buen hombre tenía un hijo que, aunque de pocos años, era de muy fino entendimiento. Cada vez que el padre quería hacer alguna cosa, el hijo le señalaba todos sus inconvenientes y, como hay pocas cosas que no los tengan, de esta manera le apartaba de hacer muchas cosas que le convenían para su hacienda. Vos, señor conde, habéis de saber que los mozos más inteligentes más inclinados están a cometer grandes equivocaciones en sus negocios, pues saben emprender lo que luego no saben cómo terminar, y por esto caen en grandes errores si no hay quien los guíe. Así, aquel mozo, por la sutileza de su entendimiento y por su poca experiencia, era un obstáculo para su padre en muchas ocasiones. Por lo cual éste, cuando ya le había aguantado mucho y estaba muy enojado por los perjuicios recibidos a causa de las cosas que no le dejaba hacer y por lo que continuamente le decía, acordó actuar

como ahora oiréis para aleccionar a su hijo y darle ejemplo de cómo obrar en el futuro.

Este buen hombre y su hijo eran labradores y vivían cerca de una villa. Un día de mercado dijo el padre que irían los dos allí para comprar algunas cosas que necesitaban, y acordaron llevar una bestia. Y camino del mercado, yendo los dos a pie y la bestia sin ninguna carga, se encontraron con unos hombres que ya volvían. Cuando, después de saludarse, se separaron unos de otros, los que encontraron empezaron a decir entre ellos que no les parecían muy sensatos aquel hombre y su hijo, pues llevando la bestia sin carga iban los dos a pie. El buen hombre, al oírlo, preguntó a su hijo qué le parecía lo que habían dicho. Y el hijo le respondió que tenían razón, ya que si el animal iba sin carga, no era de buen seso que ellos dos fueran a pie. Entonces el padre mandó a su hijo que montara la bestia.

Y yendo así por el camino, se encontraron con otros hombres, los cuales, cuando se alejaron, empezaron a comentar la equivocación del padre, porque él, viejo y cansado, iba a pie, mientras el mozo, que podría caminar sin fatigarse, iba en el animal. Preguntó entonces el buen hombre a su hijo qué pensaba sobre lo que habían dicho, y este le contestó que tenían razón. Entonces mandó a su hijo que bajase de la bestia y se subió él.

Al poco rato tropezaron con otros, que dijeron que estaba mal dejar que el joven, que era tierno y no estaba acostumbrado a las fatigas, fuera a pie mientras que el padre, acostumbrado a ellas, fuera montado. De nuevo preguntó el buen hombre a su hijo qué le parecía lo que decían estos otros. Y el mozo le respondió que, en su opinión, decían la verdad. Inmediatamente el padre mandó a su hijo subir con él en la bestia para que no fuese ninguno a pie.

Y yendo así, se encontraron con otros hombres, que comenzaron a decir que la bestia que montaban era tan flaca que apenas podía andar bien, y que estaba muy mal que los dos fueran en ella. El buen hombre preguntó a su hijo qué le parecía lo que aquellos buenos



Lectura: El Conde Lucanor

... hombres habían dicho; y el mozo le respondió que era muy cierto. Entonces el padre se dirigió a su hijo de esta manera:

-Hijo, bien sabes que cuando salimos de nuestra casa, íbamos los dos a pie y la bestia sin carga, y tú decías que te parecía bien. Después nos encontramos por el camino con unos hombres que lo criticaron, y yo te mandé subir al animal, y yo fui a pie; y tú dijiste que eso estaba bien. Después tropezamos con otros hombres que dijeron que esto último no estaba bien, y por ello te bajaste tú y yo subí en la bestia, y dijiste que esto era lo mejor. Como nos encontramos con otros que dijeron que aquello estaba mal, yo te mandé subir en la bestia conmigo; y tú dijiste que era mejor que no ir tú a pie y yo en la bestia. Y ahora estos últimos dicen que no está bien que los dos vayamos montados; y tú crees que tienen razón. Y como todo ha sucedido así, quiero que me digas qué podemos hacer para que la gente no nos pueda criticar: pues íbamos los dos a pie, y dijeron que hacíamos mal; luego yo iba a pie y tú en la bestia, y dijeron que estaba mal; y lo mismo cuando yo iba en la bestia y tú a pie; y ahora íbamos los dos montados y dicen que hacemos mal. Alguna de estas cosas teníamos que hacer, ya todas las hicimos y todas dicen que están mal. He hecho todo esto para enseñarte cómo llevar en adelante tus asuntos, porque has de saber que nunca harás algo que todos aprueben, pues si haces alguna cosa buena, los malos y quienes no saquen provecho de ella te criticarán; y si fuese mala, los buenos, que aman el bien, no podrán dar por buena esa mala acción. Por tanto, si quieres hacer lo mejor y más conveniente, haz lo que creas que más te beneficia y no dejes de hacerlo por temor al qué dirán, pues es cierto que la gente la mayoría de las veces habla de las cosas a su antojo, sin pararse a pensar en lo que nos conviene.

Y a vos, Conde Lucanor, pues me pedís consejo sobre esto que queréis hacer, pero que teméis que os critiquen, aunque pensáis que igualmente os criticarán si no lo hacéis, yo os aconsejo que, antes de comenzar, miréis el daño o provecho que os puede causar, que no os confiéis sólo a vuestro juicio y que no os dejéis engañar por la

fuerza de vuestro deseo, sino que os dejéis aconsejar por quienes sean inteligentes, leales y capaces de guardar un secreto. Y si no encontraréis tal consejero, procurad no precipitaros en lo que hayáis de hacer y dejad que pasen al menos un día y una noche, si son cosas que pueden dejarse un tiempo. Con estas recomendaciones os aconsejo que nunca dejéis de hacer lo que os convenga por recelo de lo que la gente podría decir de ello.

El conde tuvo por buen consejo lo que Patronio le decía. Hízolo así y le salió muy bien.

Y, cuando don Juan escuchó este cuento, lo mandó poner en este libro e hizo estos versos en que está de forma abreviada su moraleja:

*Por críticas de gentes, mientras que no hagáis mal,
buscad vuestro provecho y no os dejéis llevar.*

VOCABULARIO

- ▶ **bestia:** animal de carga: caballo, mula, burro...
- ▶ **de buen seso:** sensato, lógico, de sentido común.
- ▶ **hacienda:** asuntos, negocios.
- ▶ **moraleja:** enseñanza que se deduce de un cuento, fábula o ejemplo.
- ▶ **recelo:** temor o desconfianza.
- ▶ **sutileza:** agudeza, viveza.



1 Preguntas

PARA LECTORES AVISPADOS

1. **¿Cuál es el verdadero problema del Conde Lucanor en el texto que acabamos de leer?**

.....
.....
.....
.....
.....

2. **En la historia que cuenta Patronio habla de un defecto de algunas personas inteligentes. ¿Cuál es este defecto?**

.....
.....
.....
.....
.....

3. **¿Por qué no se entendían nunca el padre y el hijo?**

.....
.....
.....
.....
.....
.....
.....

4. **¿Qué criticaba la gente cuando el padre y el hijo se dirigían al mercado?**

.....
.....
.....
.....

5. **¿Qué aconseja finalmente Patronio al Conde Lucanor?**

.....
.....
.....
.....
.....

6. **¿Cuál es la moraleja del cuento?**

.....
.....
.....
.....
.....

7. **Después de leer este texto, ¿cómo crees que debes obrar para hacer siempre lo más conveniente?**

.....
.....
.....
.....
.....

8. **Los personajes de la historia eran labradores y se dirigían a un mercado. Cita algunas ciudades medievales en las que se celebraban este tipo de ferias.**
(Consulta la unidad didáctica).

.....
.....
.....
.....

9. **Ordena los cuatro personajes de la historia según su clase social.**
(Consulta la unidad didáctica 2).

.....
.....
.....
.....

10. **El autor de este texto estaba emparentado con la realeza. ¿Recuerdas quién era su tío y por qué ha pasado a la historia?**
(Consulta la unidad didáctica y el tema anterior).

.....
.....
.....
.....



2 Dibuja

el castillo de tu provincia que más te guste.

3 Visita

con tus compañeros un castillo cercano a tu localidad.

Investiga:

- Fecha de construcción.
- Historia de la fortaleza.
- Para qué se utiliza hoy.

4 Localiza

en el mapa las ciudades de Castilla y León que se convirtieron en las grandes capitales del comercio.

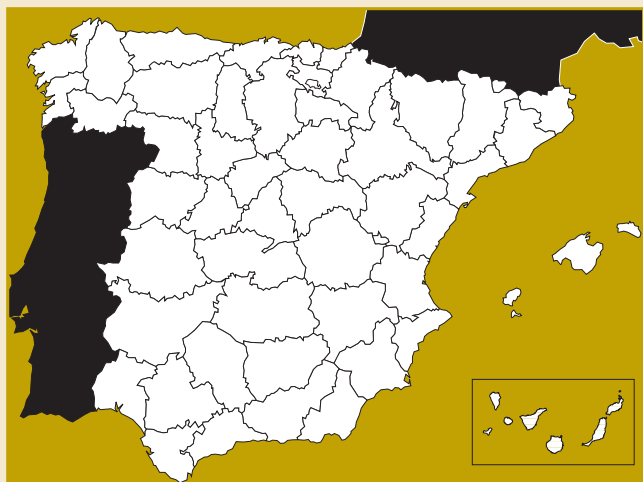

5 Crucigrama medieval

1. Dinastía que llegó al trono tras una guerra entre hermanos.
2. Adjetivo para denominar a los "cristianos nuevos".
3. Artista que estaba al servicio del señor del castillo.
4. Nombre de la torre más alta de la fortaleza.
5. Sobrenombre con el que se conocía al rey Pedro I.
6. Animales que propagaron la "muerte negra".
7. Mercancía que exportaba el Reino de Castilla al resto de Europa.

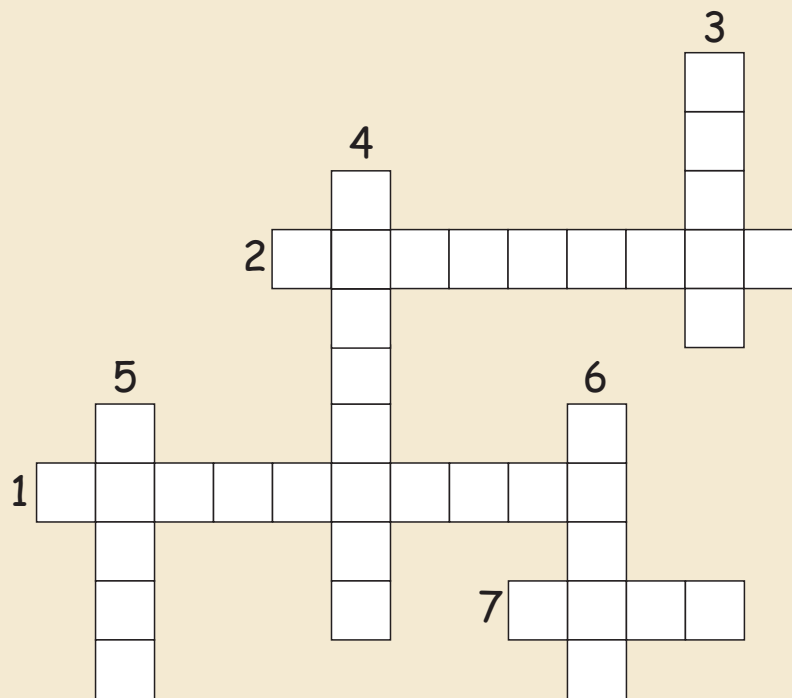

6 Escribe

un cuento sobre la peste, la llamada "muerte negra", pero ambientándolo en la actualidad.



Tanto monta

TEMA

ACTIVIDADES

5

el autor ▶ **Fernando de Rojas**



Poco sabemos de Fernando de Rojas, salvo que nació en Puebla de Montalbán y que es el autor de una de las más altas obras literarias escritas en castellano: *La Celestina*, llamada también *Tragicomedia de Calisto y Melibea*, que se imprimió por primera vez en la ciudad de Burgos en el año 1499.

Fernando de Rojas estudió en Salamanca y llegó a ser alcalde de Talavera. Según cuenta él mismo en el prólogo, leyó el primer acto de una obra que circulaba entre los estudiantes de la Universidad salmantina y le gustó tanto que decidió completarla con sus propias ideas. Hoy se considera probado que en la redacción del texto intervinieron al menos dos autores.

En *La Celestina* se muestran los trágicos amores de Calisto y

Melibea y las malas artes que emplea una astuta vieja llamada Celestina para que los dos jóvenes se relacionen.

Uno de los aspectos más destacables de la obra es la magnífica caracterización de los personajes a través del lenguaje que usan: los personajes nobles, como Calisto y Melibea, se expresan con delicadeza y elocuencia, mientras que los más humildes, como Celestina y los criados, emplean un lenguaje más espontáneo y popular, lleno de refranes y frases hechas.





► Lectura: La Celestina

Celestina capta la voluntad de Melibea

(Celestina, hábil en el arte de minar las voluntades ajenas, habla a Melibea de los males de la vejez, con el fin de convencerla de que debe amar mientras sea joven).

CELESTINA: A la mi fe, la vejez no es sino mesón de enfermedades, posada de pensamientos, amiga de rencillas, congoja continua, llaga incurable, mancilla de lo pasado, pena de lo presente, cuidado triste de lo porvenir, vecina de la muerte, choza sin rama que se llueve por cada parte, cayado de mimbre que con poca carga se doblega.

MELIBEA: ¿Por qué dices, madre, tanto mal de lo que todo el mundo, con tanta eficacia, gozar o ver desea?

CELESTINA: Desean hartos mal para sí, desean hartos trabajo. Desean llegar allá porque llegando viven, y el vivir es dulce, y viviendo envejecen. Así, que el niño desea ser mozo, y el mozo viejo, y el viejo más, aunque con dolor. Todo por vivir, porque, como dicen, "viva la gallina con su pepita". Pero ¿quién te podría contar, señora, sus daños, sus inconvenientes, sus fatigas, sus cuidados, sus enfermedades, su frío, su calor, su descontentamiento, su rencilla, su pesadumbre; aquel arrugar de cara, aquel mudar de cabellos su primera y fresca color, aquel poco oír, aquel debilitado ver, puestos los ojos a la sombra, aquel hundimiento de boca, aquel caer de dientes, aquel carecer de fuerza, aquel flaco andar, aquel espacioso comer? Pues ¡ay, señora!, si lo dicho viene acompañado de pobreza, allí verás callar todos los otros trabajos cuando sobra la gana y falta la provisión, que jamás sentí peor ahito que de hambre.

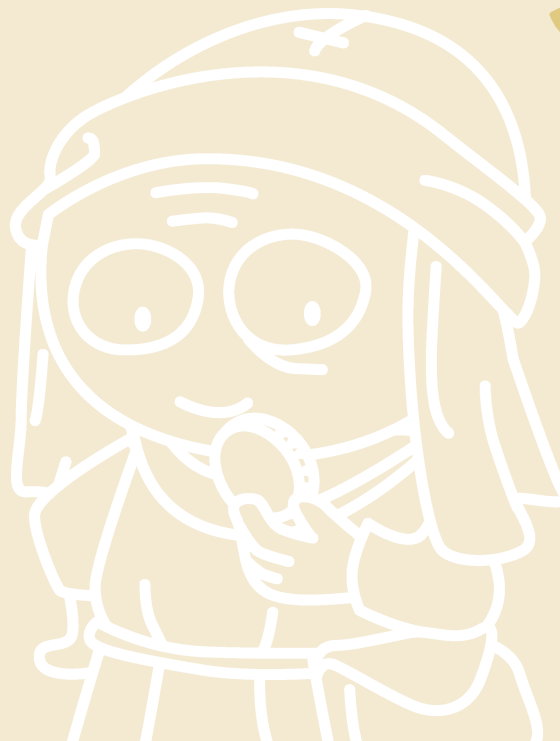

VOCABULARIO

- **a la mi fe:** en mi opinión.
- **ahito:** empachado, harto.
- **descontentamiento:** tristeza.
- **espacioso:** lento.
- **mancilla:** mancha.
- **minar:** destruir.
- **provisión:** conjunto de alimentos.
- **rencilla:** discusión, enfado.



1 Preguntas

PARA LECTORES AVISPADOS

1. Celestina se refiere, en el texto que acabamos de leer, a algunos signos físicos del envejecimiento. ¿Recuerdas alguno?

.....
.....
.....

2. A pesar de describir los males de la vejez, Celestina piensa que la vida es algo que merece la pena. ¿Puedes escribir la frase en que expone esta idea?

.....
.....
.....

3. ¿Por qué, según la protagonista de esta obra, las personas quieren hacerse viejas?

.....
.....
.....

4. Hay algo que, según se explica en el texto, hace aún más dura la vejez. ¿Qué es?

.....
.....
.....

5. Los dos personajes que están hablando pertenecen a clases sociales distintas. ¿Qué palabras de Celestina demuestran que trata con respeto a Melibea, a pesar de la juventud de ésta?

.....
.....
.....

6. Melibea, por contra, se dirige a la anciana con confianza y familiaridad. ¿Puedes buscar alguna frase que lo ponga de manifiesto?

.....
.....
.....

7. Celestina describe muy gráficamente lo que es, en su opinión, la vejez, a través de metáforas y comparaciones. Indica alguna.

.....
.....
.....

8. ¿Sabes lo que significa hoy para nosotros ser una "celestina"?
(Consulta tu diccionario).

.....
.....
.....
.....

9. Cuando se publicó esta obra habían pasado menos de cincuenta años desde la invención de la imprenta. ¿Cuál fue el primer libro que se imprimió en España, y dónde se hizo? (Consulta la unidad didáctica).

.....
.....
.....
.....

10. ¿Sabes en qué taller se imprimió "La Celestina"?
(Consulta la unidad didáctica).

.....
.....
.....



2 Dibuja

una imprenta primitiva.

3 Representa

con tus compañeros un juicio de la Santa Inquisición española.

Personajes:

- Acusado (judío).
- Presidente del Tribunal.
- Inquisidores.
- Abogado defensor.
- Testigos.

4 Imagina

que eres un musulmán de Granada en 1492 y escribe una historia sobre el asedio y la caída de la ciudad en manos de los Reyes Católicos. (En hoja aparte).

5 Une con flechas

las palabras de una y otra columna que estén relacionadas:

- | | |
|----------------------|------------------------------|
| Imprenta ● | ● Fernando |
| Judíos ● | ● Nebrija |
| Sinodal ● | ● 4,5 millones de habitantes |
| Isabel ● | ● Aguilafuente |
| Corona de Castilla ● | ● Gutenberg |
| Gramática ● | ● Granada |
| Boabdil ● | ● Inquisición |

6 Dibuja

en el mapa de España los territorios de la Corona de Castilla en 1492.

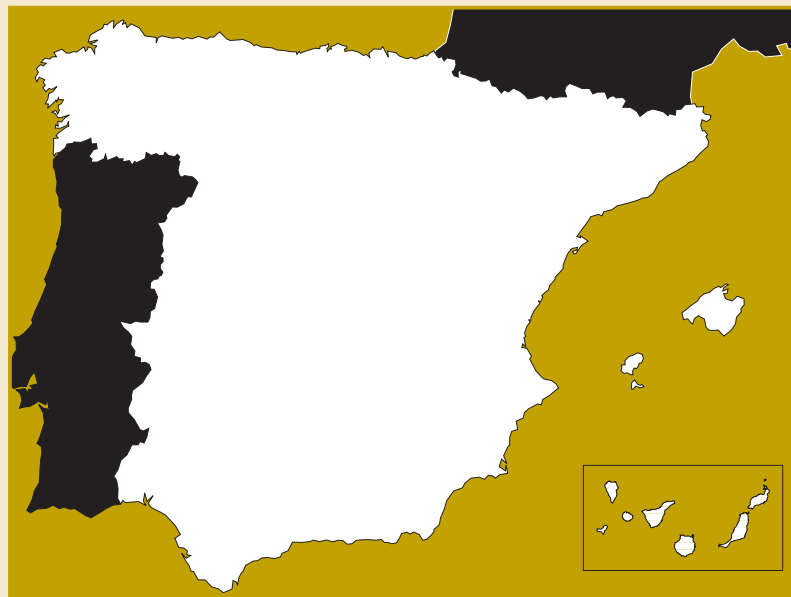

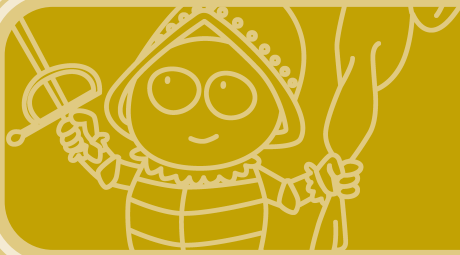

¡Tierra!

TEMA

ACTIVIDADES

6

la obra **Los diarios de Colón**

Si conocemos hoy tantos detalles sobre el Descubrimiento de América en 1492 es porque Cristóbal Colón redactó, durante aquel primer viaje, un diario en el que iba relatando

todo lo que les estaba sucediendo a él y a sus hombres durante la travesía.

En ese diario también anotó las primeras impresiones de aquellos españoles sobre las nuevas tierras: sus plantas, sus animales, el clima, el aspecto que tenían los indígenas y cómo se comportaban... Se trata del relato del encuentro entre dos mundos, contado por su principal protagonista.

Lamentablemente, el original de aquel diario ha desaparecido, pero conservamos los resúmenes que de aquel manuscrito hizo en el siglo XVI el fraile dominico Fray Bartolomé de las Casas, gracias a quien

disponemos en la actualidad del valioso documento histórico que supone la narración de aquel viaje.

Fray Bartolomé de las Casas ha pasado a la Historia por ser uno de los máximos defensores de los derechos de los indios. En su extracto del diario de Colón se mezcla la voz del almirante genovés (cuando el fraile copia literalmente fragmentos del manuscrito) con resúmenes de los hechos descritos por Colón, narrados en tercera persona.





Lectura: Diario de a bordo

VIERNES 12 DE OCTUBRE

Luego vieron gente desnuda, y el Almirante salió a tierra en la barca armada y Martín Alonso Pinzón y Vicente Yáñez, su hermano, que era capitán de la Niña. Sacó el Almirante la bandera real y los capitanes con dos banderas de la Cruz Verde, que llevaba el Almirante en todos los navíos por seña, con una 'F' y una 'T', encima de cada letra su corona.

Puestos en tierra vieron árboles muy verdes, y aguas muchas y frutas de diversas maneras. El Almirante llamó a los dos capitanes y a los demás que saltaron a tierra, y a Rodrigo de Escobedo, escribano de toda la armada, y a Rodrigo Sánchez de Segovia, y dijo que le diesen por fe y testimonio cómo él por ante todos tomaba, como de hecho tomó, posesión de la dicha Isla por el Rey y por la Reina sus señores, haciendo las protestaciones que se requerían, como más largo se contiene en los testimonios que allí se hicieron por escrito. Luego se juntó allí mucha gente de la Isla. Esto que sigue son palabras formales del Almirante, en su libro de su primera navegación y descubrimiento de estas Indias: "Yo (dice él), porque nos tuviesen mucha amistad, porque conocí que era gente que mejor se libraría y convertiría a Nuestra Santa Fe con Amor que no por fuerza, les di a algunos de ellos unos bonetes colorados y unas cuentas de vidrio que se ponían al pescuezo, y otras cosas muchas de poco valor, con que tuvieron mucho placer y quedaron tanto nuestros que era maravilla. Los cuales después venían a las barcas de los navíos a donde nosotros estábamos, nadando. Y nos traían papagayos e hilo de algodón en ovillos y azagayas y otras cosas muchas, y nos las trocaban por otras cosas que nosotros les dábamos, como cuentecillas de vidrio y cascabeles. En fin, todo tomaban y daban de aquello que tenían de buena voluntad. Mas me pareció que era gente muy pobre de todo. Ellos andan todos desnudos como su madre los parió, y también las mujeres, aunque no vi más de una harto moza. Y todos los que yo vi eran todos mancebos, que ninguno vi de edad de más de 30 años. Muy bien hechos, de muy hermosos cuerpos y muy buenas caras. Los

cabellos gruesos casi como sedas de cola de caballos, y cortos.

Ellos no traen armas ni las conocen, porque les mostré espadas y las tomaban por el filo, y se cortaban con ignorancia. Yo vi algunos que tenían señales de heridas en sus cuerpos, y les hice señas qué era aquello, y ellos me mostraron cómo allí venía gente de otras islas que estaban cerca y los querían apresar y se defendían. Y yo creí y creo que aquí vienen de tierra firme a tomarlos por cautivos. Ellos deben ser buenos servidores y de buen ingenio, que veo que muy presto dicen todo lo que les decía. Y creo que ligeramente se harían cristianos, que me pareció que ninguna secta tenían. Yo, placiendo a Nuestro Señor, llevaré de aquí al tiempo de mi partida seis a Vuestra Alteza para que aprendan a hablar. Ninguna bestia de ninguna manera vi, salvo papagayos en esta Isla." Todas son palabras del Almirante.

VOCABULARIO

- ▶ **azagayas:** lanzas o dardos pequeños.
- ▶ **bonete:** gorro.
- ▶ **escribano:** persona autorizada para hacer escrituras o dar fe de escritos y actos.
- ▶ **harto moza:** bastante joven.
- ▶ **mancebos:** jóvenes.
- ▶ **nos las trocaban:** nos las cambiaban.
- ▶ **palabras formales:** textuales, literales.
- ▶ **placiendo:** agradando, complaciendo.
- ▶ **presto:** pronto, rápido.
- ▶ **protestación:** declaración pública sobre lo que se pretende hacer.
- ▶ **quedaron tanto nuestros:** quedaron muy agradecidos, admirados.



1 Preguntas

PARA LECTORES AVISPADOS

1. ¿Sabes qué significan la "F" y la "I" que figuran en las banderas de los barcos de Colón? Adivínalo.

.....
.....
.....
.....

2. ¿Por qué llaman Indias al territorio recién descubierto?
(Consulta la unidad didáctica).

.....
.....
.....

3. ¿Qué regalaron los españoles a los indios y qué reciben de ellos en este primer encuentro?

.....
.....
.....

4. ¿Cómo se da cuenta Colón de que los habitantes de aquellas tierras eran gente pacífica?

.....
.....
.....

5. Los indios causan una buena impresión a Colón. Señala los fragmentos del texto que lo demuestran.

.....
.....
.....
.....

6. Colón descubre algo en los indios que le hace pensar que alguien quiere apresarles. ¿Sabes por qué se da cuenta de esto?

.....
.....
.....

7. ¿Tenían los indios –según el diario de a bordo del almirante– alguna religión?

.....
.....
.....

8. ¿Qué regalo se compromete Colón a llevar a los Reyes Católicos y para qué?

.....
.....
.....
.....
.....

9. Enumera los animales que Colón descubre en la Isla y reproduce el párrafo en el que habla de ello.

.....
.....
.....
.....

10. ¿Cómo se llamaban las tres carabelas de Colón? (Consulta tu enciclopedia).

.....
.....
.....



2 Realiza

con tus compañeros un mural sobre el reparto del mundo entre España y Portugal.

3 Representa

con tus compañeros el encuentro entre los Reyes Católicos y Colón en el momento de contarles su propósito de viajar a Asia.

Personajes:

- Cristóbal Colón.
- Isabel la Católica.
- Fernando el Católico.
- Representantes de la Corte.
- Acompañantes de Colón.

4 Imagina

que Colón no hubiera descubierto América y que esta hazaña la hubiera protagonizado un inglés. Escribe un relato de cómo sería el mundo ahora por este motivo.

5 Busca en la sopa

cinco alimentos que trajo Colón de América que eran desconocidos en Europa y descubre el mensaje oculto:

L	P	I	M	I	E	N	T	O	S
O	S	M	A	Y	A	S	I	N	V
C	E	N	T	A	R	O	N	U	T
A	N	J	U	E	C	O	D	E	O
C	P	P	A	T	A	T	A	E	M
A	L	O	T	A	M	U	Y	P	A
O	A	R	Z	E	C	I	D	O	T
A	L	I	F	U	T	B	O	L	E
Y	A	E	R	A	N	B	U	E	N
M	O	S	E	N	M	A	T	E	S

6 Investiga

cómo ven hoy el descubrimiento realizado por Cristóbal Colón los inmigrantes hispanoamericanos que viven en España.



el género ▶ **La novela picaresca**

Titulada *La vida del Lazarillo de Tormes, de sus fortunas y adversidades*, la obra a la que pertenece el fragmento que vamos a leer a continuación inauguró un nuevo género literario en España: la novela picaresca. Se llama así porque el protagonista de este tipo de novelas es un pícaro, es decir, una persona muy pobre que se sirve de la estafa y el engaño para sobrevivir.

El *Lazarillo de Tormes*, como el resto de las novelas picarescas, está narrado en primera persona (es el propio pícaro el que nos cuenta sus aventuras). Los hechos que se relatan no son fantásticos, sino próximos a la vida cotidiana, lo que aprovecha el autor para criticar la sociedad que le rodea.

En su viaje de Salamanca a Toledo, el protagonista va pasando por varios amos, con lo que la crítica se extiende a diferentes clases sociales. Los ataques son especialmente duros cuando se dirigen contra la Iglesia, lo que puede ser la razón de que el autor de esta novela ocultase su nombre.

Hasta ahora no hemos sabido quién escribió realmente *El Lazarillo*, aunque una investigación reciente señala a un cortesano llamado Alfonso de Valdés.

El Lazarillo se imprimió en Burgos, Amberes y Alcalá de Henares en 1554. Otras novelas picarescas son el *Guzmán de Alfarache*, de Mateo Alemán, y la *Vida del Buscón Don Pablos*, de Francisco de Quevedo.





Lectura: El Lazarillo de Tormes

Y porque vea vuestra merced a cuánto se extendía el ingenio de este astuto ciego, contaré un caso de muchos que con él me acaecieron, en el cual me parece dio bien a entender su gran astucia. Cuando salimos de Salamanca, su motivo fue venir a tierra de Toledo, porque decía ser la gente más rica, aunque no muy limosnera. Arrimábase a este refrán: “Más da el duro que el desnudo”. Y vinimos a este camino por los mejores lugares. Donde hallaba buena acogida y ganancia, deteníamonos; donde no, a tercero día hacíamos San Juan.

Acaeció que, llegando a un lugar que llaman Almorox al tiempo que cogían las uvas, un vendimiador le dio un racimo de ellas en limosna. Y como suelen ir los cestos maltratados, y también porque la uva en aquel tiempo está muy madura, desgranábasele el racimo en la mano. Para echarlo en el fardel, tornábase mosto, y lo que a él se llegaba. Acordó de hacer un banquete, así por no poder llevarlo, como por contentarme, que aquel día me había dado muchos rodillazos y golpes. Sentámonos en un valladar y dijo:

- Agora quiero yo usar contigo de una liberalidad, y es que ambos comamos este racimo de uvas y que hayas de él tanta parte como yo. Partirlo hemos de esta manera: tú picarás una vez y yo otra, con tal que me prometas no tomar cada vez más de una uva. Yo haré lo mismo hasta que lo acabemos, y de esta suerte no habrá engaño.

Hecho así el concierto, comenzamos; mas luego al segundo lance, el traidor mudó propósito, y comenzó a tomar de dos en dos, considerando que yo debería hacer lo mismo. Como vi que él quebraba la postura, no me contenté ir a la par con él, mas aún pasaba adelante: dos a dos y tres a tres y como podía las comía. Acabado el racimo, estuvo un poco con el escobajo en la mano, y meneando la cabeza, dijo:

- Lázaro, engañado me has. Juraré yo a Dios que has tú comido las uvas tres a tres.

- No comí -dije yo-; mas ¿por qué sospecháis eso?

Respondió el sagacísimo ciego:

- ¿Sabes en qué veo que las comiste tres a tres? En que comía yo dos a dos y callabas.

VOCABULARIO

▮ **acaecieron:** sucedieron.

▮ **fardel:** saco o talega de pastores y caminantes para guardar comida u otras cosas de su uso.

▮ **hacer San Juan:** mudarse. El día de San Juan, 24 de junio, era fecha frecuente de firma de alquileres, lo que suponía el comienzo de estancias y mudanzas.

▮ **liberalidad:** generosidad.

▮ **más da el duro que el desnudo:** Es decir, más limosna se puede obtener del rico, aunque se muestre duro, que del que nada tiene.

▮ **mudó:** cambió.

▮ **quebraba la postura:** no cumplía lo acordado.

▮ **tornábase mosto:** las uvas estaban tan maduras que prácticamente se convertían en zumo.



1 Preguntas

PARA LECTORES AVISPADOS

1. ¿Quién nos cuenta el suceso de las uvas en el relato que acabamos de leer?

.....

.....

.....

.....

.....

2. ¿Cómo describe Lázaro al ciego?

.....

.....

.....

.....

.....

3. Descubre en el texto a qué se dedican los dos protagonistas de este relato.

.....

.....

.....

.....

.....

4. Tanto Lázaro como el ciego pasan mucha hambre. ¿Hay alguna palabra o expresión en el texto de la que podamos deducirlo?

.....

.....

.....

.....

.....

5. ¿Adónde se dirigen y por qué?

.....

.....

.....

.....

.....

6. Lázaro cita un refrán en el texto. ¿Te sabes algún otro?

.....

.....

.....

.....

.....

7. ¿Por qué decide el ciego que se coman las uvas?

.....

.....

.....

.....

.....

8. ¿Cómo adivina el ciego que Lázaro las está comiendo de tres en tres?

.....

.....

.....

.....

.....

9. Según lo que hemos leído, ¿qué crees que le ocurría a Lázaro cuando el ciego se enfadaba?

.....

.....

.....

.....

.....

10. ¿Sabes lo que significa hoy la palabra "lazarillo"? (Consulta tu diccionario).

.....

.....

.....

.....

.....



2 Dibuja

una batalla naval entre turcos y cristianos.

3 Representa

con tus compañeros el levantamiento de una ciudad castellana durante la revuelta comunera.

Personajes:

- Regidor.
- Noble.
- Comerciante.
- Representante del rey.
- Vecinos.

4 Imagina

que eres un noble alemán que acaba de llegar a España acompañando a Carlos I y escribe una historia acerca de tus impresiones sobre los españoles.

5 El código secreto

Sustituye cada letra por la que va delante de ella en el abecedario y podrás leer una frase de Cervantes sobre la batalla de Lepanto:

M	B		N	B	T		B	M	U	B		Z	
N	F	N	P	S	B	C	M	F					
P	D	B	T	J	P	Ñ		R	V	F			
W	J	F	S	P	Ñ		M	P	T				
Q	B	T	B	E	P	T		T	J	H	M	P	T

6 Descubre

en tu pueblo o ciudad algún recuerdo (estatuas, cuadros, nombres de calles o plazas, etc.) de la batalla de Villalar o de sus protagonistas.



el autor ► **Calderón de la Barca**

Autor de obras de teatro y poeta, Calderón de la Barca estudió en las universidades de Alcalá y Salamanca hasta 1620 y participó como soldado en varias campañas militares. Ordenado sacerdote en 1651, tuvo un gran prestigio en la corte de Felipe IV, para quien escribió numerosas obras de teatro.

Entre ellas hay comedias de capa y espada (historias de amor y celos con final feliz) y dramas sobre temas religiosos y filosóficos. Pero el asunto que más preocupó a Calderón, y sobre el que escribió sus mejores dramas, es el del honor (es decir, la reputación, el buen nombre), una cuestión muy importante para los españoles de aquella época.

Calderón usaba un lenguaje distinto cuando escribía una obra para la nobleza (entonces

empleaba palabras cultas y se refería a cuestiones más intelectuales) del que empleaba cuando hacía comedias para el pueblo (construidas con palabras sencillas y con más escenas de acción).

Entre sus títulos más famosos figuran *El alcalde de Zalamea*, *La vida es sueño*, *El médico de su honra* y *La dama duende*.

Junto con Lope de Vega es reconocido como el autor teatral más importante de su época.

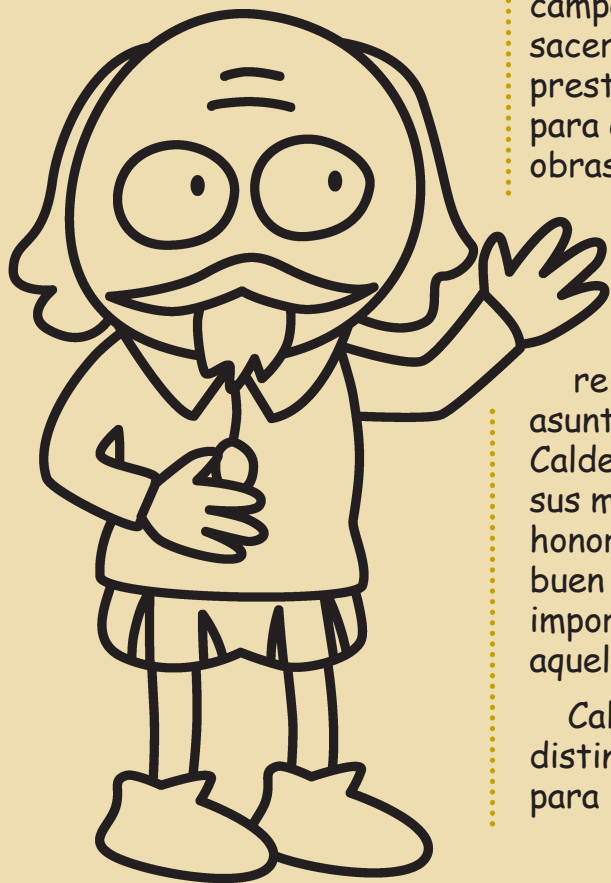
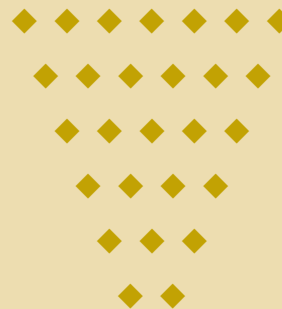



Lectura: El alcalde de Zalamea

(Don Lope llega al hogar de Pedro Crespo, alcalde de Zalamea, a tiempo de evitar un duelo entre éste y un capitán que, alojado en la casa, había intentado entrar en la habitación de Isabel, hija de Crespo).

CRESPO: Mil gracias, señor, os doy por la merced que me hicisteis de excusarme la ocasión de perderme.

DON LOPE: ¿Cómo habíais, decid, de perderos vos?

CRESPO: Dando muerte a quien pensara ni aun el agravio menor...

DON LOPE: ¿Sabéis, vive Dios, que es capitán?

CRESPO: Sí, vive Dios; y aunque fuera el general, en tocando a mi opinión, le matara.

DON LOPE: A quien tocara, ni aun al soldado menor, sólo un pelo de la ropa, viven los cielos, que yo le ahorcara.

CRESPO: A quien se atreviera a un átomo de mi honor, viven los cielos también, que también le ahorcara yo.

DON LOPE: ¿Sabéis que estáis obligado a sufrir, por ser quien sois, estas cargas?

CRESPO: Con mi hacienda; pero con mi fama no. Al rey la hacienda y la vida se ha de dar; pero el honor es patrimonio del alma, y el alma sólo es de Dios.

DON LOPE: ¡Vive Cristo, que parece que vais teniendo razón!

CRESPO: Sí, vive Cristo, porque siempre la he tenido yo.

DON LOPE: Yo vengo cansado, y esta pierna que el diablo me dio ha menester descansar.

CRESPO: ¿Pues quién os dice que no? Ahí me dio el diablo una cama y servirá para vos.

DON LOPE: ¿Y diola hecha el diablo?

CRESPO: Sí.

DON LOPE: Pues a deshacerla voy; que estoy, voto a Dios, cansado.

CRESPO: Pues descansad, voto a Dios.

DON LOPE: Testarudo es el villano; tan bien jura como yo.

CRESPO: *(Aparte. Caprichudo es el don Lope; no haremos migas los dos).*

VOCABULARIO

- ▶ **agravio:** ofensa contra el honor.
- ▶ **caprichudo:** antojadizo.
- ▶ **excusarme:** evitarme.
- ▶ **ha menester:** necesita.
- ▶ **hacienda:** propiedades, conjunto de bienes.
- ▶ **merced:** favor.
- ▶ **patrimonio:** propiedad.
- ▶ **perderme:** hacer algo de graves consecuencias.
- ▶ **villano:** persona que no es noble ni hidalgo.



1 Preguntas

PARA LECTORES AVISPADOS

1. ¿Sobre qué cuestión discuten Crespo y Don Lope?

.....

.....

.....

.....

2. Crespo, el alcalde de Zalamea, es de condición social inferior a Don Lope, pero se atreve a amenazar de muerte a uno de sus oficiales. ¿Por qué?

.....

.....

.....

.....

3. Crespo y Don Lope parecen despedirse amigablemente. ¿Crees que son sinceros?

.....

.....

.....

.....

4. ¿Qué corresponde al rey y qué a Dios, según Crespo?

.....

.....

.....

5. Crespo cree que no se va a llevar bien con Don Lope. ¿En qué versos se pone de manifiesto?

.....

.....

.....

.....

6. ¿Qué está dispuesto a hacer Crespo a quien intente deshonrarle?

.....

.....

.....

.....

7. Este texto es de una obra teatral. ¿Dónde se representaban?
(Consulta la unidad didáctica).

.....

.....

8. Calderón de la Barca pertenece al Siglo de Oro español. ¿Conoces a otros autores de esta época? (Consulta la unidad didáctica).

.....

.....

.....

.....

9. El autor de este texto escribió muchas obras de teatro para un rey español. ¿Sabes quién era? (Consulta la unidad didáctica).

.....

.....

.....

.....

10. Los dos protagonistas de este texto utilizan expresiones muy sonoras, hoy en desuso. ¿Puedes citar alguna?

.....

.....

.....

.....



2 Realiza

con tus compañeros un mural con vuestra interpretación de un cuadro famoso.

3 Lectura dramatizada

Elegid con ayuda del profesor un extracto de la obra más famosa de Miguel de Cervantes, *El ingenioso hidalgo Don Quijote de La Mancha*, y leedla en el aula.

4 Une con flechas

las palabras de una y otra columna que estén relacionadas:

- | | |
|--------------------|------------------------|
| Duque de Lerma ● | ● El Hechizado |
| La vida es sueño ● | ● Corrales de comedias |
| Valladolid ● | ● Los Borbones |
| Felipe V ● | ● Favorito |
| Carlos II ● | ● Miguel de Cervantes |
| Lepanto ● | ● Siglo de Oro |
| Letras españolas ● | ● Felipe III |
| Entretenimiento ● | ● Calderón de la Barca |
| Valido ● | ● Capital |

5 Investiga

Con Felipe V llegan al trono los Borbones, dinastía que sigue reinando hoy en España. ¿Sabrías rellenar este árbol genealógico?:

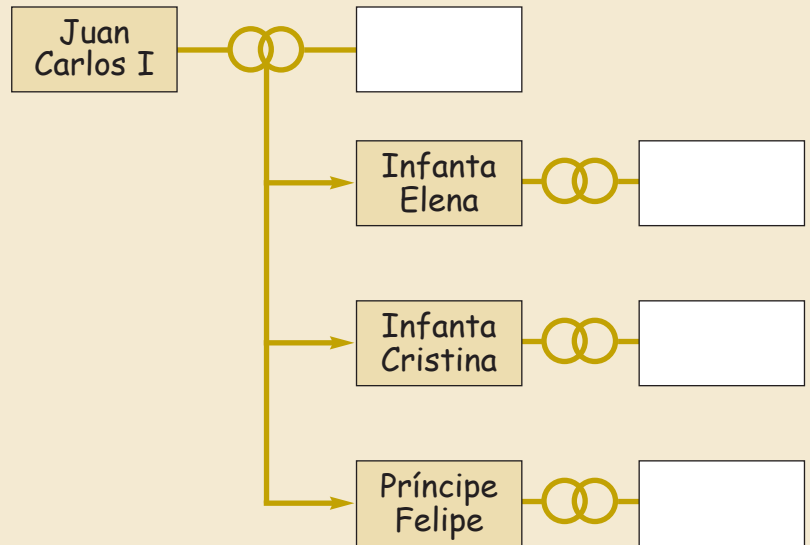

6 Pregunta...

En la época de Carlos II la gente era muy supersticiosa... ¿y ahora? Elabora una lista de supersticiones preguntando a tus padres, abuelos...

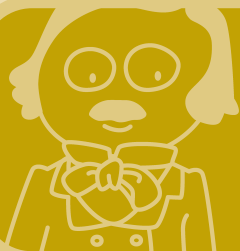

el autor ► **Juan Valera**



Juan Valera y Alcalá Galiano nació en Cabra (Córdoba) en 1824 en el seno de una familia aristocrática. De niño vivió en el medio rural andaluz, que después retratará en muchas de sus novelas.

Tras sus estudios universitarios en Granada y en Madrid trabajó como diplomático en varias embajadas españolas, lo que le permitió conocer ciudades como Nápoles, Lisboa, Río de Janeiro, Dresde y Moscú. Fue diputado y ocupó importantes cargos en la Administración. En 1861 ingresó en la Academia de la Lengua. La última etapa de su vida transcurrió alejada de toda actividad pública, a causa de su ceguera.

Valera fue un hombre elegante, distinguido y refinado, muy ingenioso y con una gran cultura.

Creía firmemente que el único objetivo del arte era el de crear belleza.

Escribió de todo, desde artículos periodísticos hasta ensayos. Como novelista desarrolló un estilo muy sencillo, hecho de frases cortas y lleno de gracia, que queda de manifiesto en obras como *Pepita Jiménez*, *Las ilusiones del doctor Faustino*, *Doña Luz* y *Juanita la larga*, así como en sus relatos cortos. Murió en Madrid en 1905.





► Lectura: Las gafas

Como se acercaba el día de San Isidro, multitud de gente rústica había acudido a Madrid desde las pequeñas poblaciones y aldeas de ambas Castillas, y aun de provincias lejanas.

Llenos de curiosidad circulaban los forasteros por calles y plazas e invadían las tiendas y los almacenes para enterarse de todo, contemplarlo y admirarlo.

Uno de estos rústicos entró por acaso en la tienda de un óptico en el punto de hallarse allí una señora anciana que quería comprar unas gafas. Tenía muchas docenas extendidas sobre el mostrador; se las iba poniendo sucesivamente, miraba luego en un periódico, y decía:

– Con éstas no leo.

Siete u ocho veces repitió la operación, hasta que al cabo, después de ponerse otras gafas, miró en el periódico, y dijo muy contenta:

– Con éstas leo perfectamente.

Luego las pagó y se las llevó.

Al ver el rústico lo que había hecho la señora quiso imitarla, y empezó a ponerse gafas y a mirar en el mismo periódico; pero siempre decía:

– Con éstas no leo.

Así se pasó más de media hora, el rústico ensayó tres o cuatro docenas de gafas, y como no lograba leer con ninguna, las desechara todas, repitiendo siempre:

– No leo con éstas.

El tendero entonces le dijo:

– ¿Pero usted sabe leer?

– Pues si yo supiera leer, ¿para qué había de mercar las gafas?

VOCABULARIO

- **al cabo:** al final.
- **en el punto de:** en el momento de.
- **forasteros:** gente de fuera.
- **gente rústica:** del campo.
- **mercar:** comprar.
- **por acaso:** por casualidad.
- **San Isidro:** la festividad de San Isidro Labrador, patrono de Madrid y de los agricultores, se celebra el 15 de mayo.



1 Preguntas

PARA LECTORES AVISPADOS

1. ¿Por qué motivo habían acudido las gentes de los pueblos a la capital?

.....
.....
.....
.....
.....

2. Normalmente los mercados y ferias se celebraban en un lugar emblemático de cada ciudad, ¿sabes cuál es? (Consulta la unidad didáctica).

.....
.....
.....
.....
.....

3. ¿De qué lugares era la gente que visitaba la ciudad?

.....
.....
.....
.....

4. ¿Cuál era la actitud de la gente rústica en la ciudad? Busca las frases del texto que lo explican.

.....
.....
.....
.....
.....

5. ¿Qué le sucede al protagonista del texto en la óptica?

.....
.....
.....
.....
.....

6. El autor del texto habla en un momento de las dos Castillas. ¿Sabes a qué se refiere?

.....
.....
.....
.....

7. ¿Para qué cree el rústico que sirven unas gafas?

.....
.....
.....
.....

8. ¿Cuál crees que es la intención del autor con este texto?

.....
.....
.....
.....

9. Los clientes de la óptica comprueban si leen bien con un periódico. ¿Qué periódicos actuales conoces?

.....
.....
.....
.....

10. La historia que acabas de leer transcurre en la fiesta de San Isidro, patrono de Madrid. ¿Sabes cuál es el patrón de tu pueblo o ciudad y qué día se celebra?

.....
.....



2 Dibuja

una batalla entre las tropas españolas y el ejército de Napoleón.

3 Investiga

con ayuda de tu profesor qué autores formaron parte de la 'Generación del 98' y cita sus obras más importantes.

4 Realiza

con tus compañeros de clase una visita a la plaza mayor de tu pueblo o ciudad y haz varias fotografías para exponerlas en el aula.

5 Investiga

y colorea en el mapa las tres provincias de Castilla y León por las que pasa el Canal de Castilla.

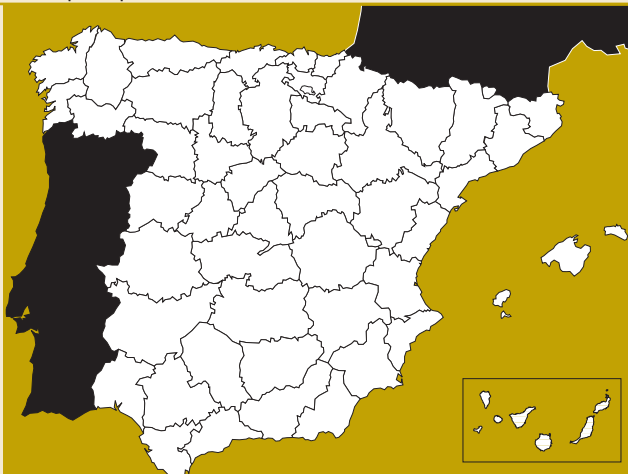

6 La palabra escondida

completa las definiciones y descubrirás una palabra formada con la primera letra de cada una de ellas.

1. La reclamaban Cuba, Filipinas y Puerto Rico.
2. Máquina que se utiliza para moler trigo.
3. Nombre con el que se conocía popularmente la Constitución de 1812
4. Sobrenombre de Juan Martín.
5. Localidad en la que fue ajusticiado Juan Martín.
6. ¿Qué país ayudó a España contra Napoleón?
7. ¿Qué es el Pacífico?

1. _ _ _ _ _

2. _ _ _ _ _

3. _ _ _ _

4. _ _ _ _ _

5. _ _ _

6. _ _ _ _ _

7. _ _ _ _ _



el autor ► Miguel Delibes

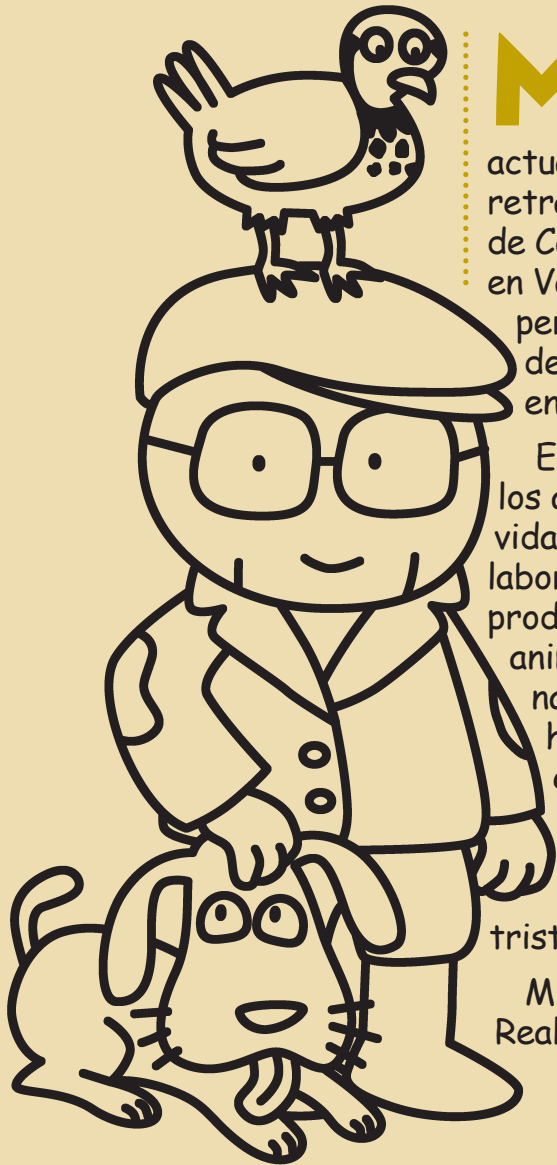

Miguel Delibes es uno de los escritores españoles más importantes de la actualidad, y el que mejor ha retratado los pueblos y las gentes de Castilla y León. Nació en 1920 en Valladolid, donde ha permanecido toda su vida dedicado al periodismo, la enseñanza y la literatura.

En sus novelas escribe sobre los aspectos más sencillos de la vida cotidiana: los niños, las labores rurales, la emoción que produce el paisaje, la vida de los animales... Enamorado de la naturaleza de su tierra, Delibes ha creado un estilo propio en el que domina la claridad, y que es capaz de transmitir con mucha eficacia emociones como la ternura, el amor, la tristeza y la nostalgia.

Miguel Delibes pertenece a la Real Academia de la Lengua desde

1975. A lo largo de su trayectoria como escritor ha recibido el Premio Nadal (1947), el Premio Nacional de Literatura (1956) y el Premio Príncipe de Asturias (1982). En 1984 fue galardonado con el Premio Cervantes, la más alta distinción de las letras hispánicas.

Sus obras más importantes son *La sombra del ciprés es alargada*, *El camino*, *Cinco horas con Mario*, *Los santos inocentes*, *Diario de un cazador*, *Las ratas*, *La hoja roja* y *El hereje*.





Lectura: El camino

Cuando Gerardo se fue del pueblo todavía no era el Indiano, era sólo el hijo más pequeño de la señora Micaela, la carnicera, y, según decía ésta, el más tímido de todos sus hijos. La madre afirmaba que Gerardo “era el más tímido de todos”, pero en el pueblo aseguraban que Gerardo antes de marchar era medio tonto y que en Méjico, si se iba allá, no serviría más que para bracero o cargador de muelle. Pero Gerardo se fue y a los veinte años de su marcha regresó rico. No hubo ninguna carta por medio, y cuando el Indiano se presentó en el valle, los gusanos ya se habían comido el solomillo, el hígado y los riñones de su madre, la carnicera.

Gerardo, que ya entonces era el Indiano, lloró un rato en el cementerio, junto a la iglesia, pero no lloró con los mocos colgando como cuando pequeño, ni se le caía la baba como entonces, sino que lloró en silencio y sin apenas verter lágrimas, como decía el ama de don Antonino, el marqués, que lloraban en las ciudades los elegantes. Ello implicaba que Gerardo, el Indiano, se había transformado mucho. Sus hermanos, en cambio, seguían amarrados al lugar, a pesar de que, en opinión de su madre, eran más listos que él; César, el mayor, con la carnicería de su madre, vendiendo hígados, solomillos y riñones de vaca a los vecinos para luego, al cabo de los años, hacer lo mismo que la señora Micaela y donar su hígado, su solomillo y sus riñones a los gusanos de la tierra. Una conducta, en verdad, inconsecuente e inexplicable. El otro, Damián, poseía una labranza mediana en la otra ribera del río. Total nada, unas obradas de pradera y unos lacios y barbudos maizales. Con eso vivía y con los cuatro cuartos que le procuraba la docena de gallinas que criaba en el corral de su casa.

Gerardo, el Indiano, en su primera visita al pueblo, trajo una mujer que casi no sabía hablar, una hija de diez años y un “auto” que casi no metía ruido. Todos, hasta el auto, vestían muy bien y cuando Gerardo dijo que allá, en Méjico, había dejado dos restaurantes de lujo y dos barcos de cabotaje, César y Damián le hicieron muchas carantoñas a su hermano y quisieron volverse con él, a cuidar cada uno de

un restorán y un barco de cabotaje. Pero Gerardo, el Indiano, no lo consintió. Eso sí, les montó en la ciudad una industria de aparatos eléctricos y César y Damián se fueron del valle, renegaron de él y de sus antepasados y sólo de cuando en cuando volvían por el pueblo, generalmente por la fiesta de la Virgen, y entonces daban buenas propinas y organizaban carreras de sacos y carreras de cintas y ponían cinco duros de premio en la punta de la cucaña. Y usaban sombreros planchados y cuello duro. Los antiguos amigos de Gerardo le preguntaron cómo se había casado con una mujer rubia y que casi no sabía hablar, siendo él un hombre de importancia y posición como, a no dudar, lo era. El Indiano sonrió sin aspavientos y les dijo que las mujeres rubias se cotizaban mucho en América y que su mujer sí que sabía hablar, lo que ocurría era que hablaba en inglés porque era yanqui. A partir de aquí, Andrés, “el hombre que de perfil no se le ve”, llamó “Yanqui” a su perro, porque decía que hablaba lo mismo que la mujer de Gerardo, el Indiano.

VOCABULARIO

- ▶ **ama:** mujer que cría al hijo de otra.
- ▶ **aspaviento:** demostración excesiva de un sentimiento.
- ▶ **bracero:** trabajador no especializado.
- ▶ **cabotaje:** tráfico marítimo.
- ▶ **cucaña:** palo untado con grasa por el que se trepa para coger un premio en su extremo.
- ▶ **indiano:** emigrante español que vuelve rico de América.
- ▶ **obrada:** medida agraria usada en las provincias de Palencia, Segovia y Valladolid.
- ▶ **restorán:** restaurante.
- ▶ **yanqui:** estadounidense.



1 Preguntas

PARA LECTORES AVISPADOS

1. ¿Por qué Gerardo era conocido en su pueblo como "el Indiano"?

.....
.....
.....
.....
.....

2. ¿Por qué se fue Gerardo a Méjico?

.....
.....
.....
.....
.....

3. En los años 60 muchos españoles tuvieron que hacer lo mismo que el protagonista de este texto. ¿Sabes por qué emigraron a otros países?

.....
.....
.....
.....
.....

4. Antes de ser "el Indiano", Gerardo era sólo el hijo de la señora Micaela. Señala en el texto lo que pensaba de él la gente del pueblo antes y después de irse.

.....
.....
.....
.....
.....

5. ¿Con qué palabras da a entender Delibes que la señora Micaela ha muerto?

.....
.....
.....
.....
.....

6. ¿Cuántos hermanos tiene Gerardo y a qué se dedican?

.....
.....
.....
.....
.....

7. ¿Qué trajo Gerardo de Méjico que tanto impactó a sus vecinos y amigos?

.....
.....
.....
.....
.....

8. "El Indiano" hace un regalo a sus hermanos que les cambia la vida y la forma de ser. ¿Cómo se comportarán luego con la gente de su pueblo?

.....
.....
.....
.....
.....

9. ¿Qué opinaban los amigos de Gerardo acerca de su mujer?

.....
.....
.....
.....
.....

10. ¿Qué quiere decir Delibes al describir a Andrés como "el hombre que de perfil no se le ve"?

.....
.....
.....
.....
.....



2 Realiza

con tus compañeros la silueta de Castilla y León con diferentes materiales (piedras, fotos...)

3 Dibuja un cómic

contando la escasez de comida tras la Guerra Civil, el racionamiento y el contrabando.

4 Señala

en el mapa todas las comunidades autónomas diferenciándolas con colores.

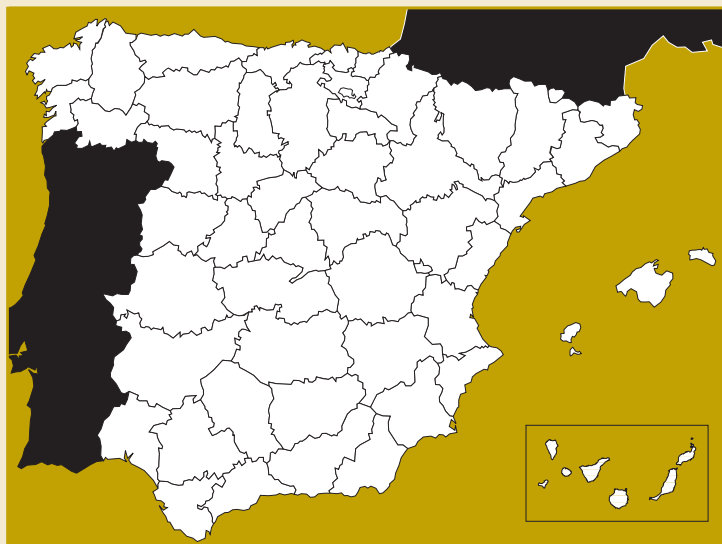

5 El código secreto

Sustituye cada letra por la que va delante de ella en el abecedario y podrás leer una frase de la Constitución Española de 1978:

M	P	T		F	T	Q	B	O	P	M	F	T
T	P	Ñ		J	H	V	B	M	F	T		
B	Ñ	U	F		M	B		M	F	Z		

6 Descubre

en tu pueblo o ciudad todas las calles, plazas, paseos... que se refieran a los protagonistas históricos que has conocido en este capítulo.